

23. Óculos para presbiopia
24. Papel higiênico/papel toalha
25. Passador de fio dental
26. Piercing
27. Pipetas e frascos de vidro para coleta, armazenamento e pasteurização de leite humano
28. Produto destinado à limpeza de lentes de óculos
29. Produto para estimulação sexual
30. Produtos eróticos sem indicação de uso em saúde
31. Prótese mamária externa e sutiã para suporte da prótese
32. Protetor de mamilo
33. Purificador de água
34. Sauna
35. Secador e escova de cabelos
36. Top maternal, Sling

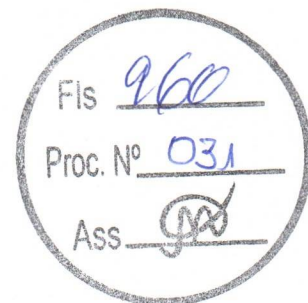

CATEGORIA 8: PRODUTOS DE USO GERAL UTILIZADOS COMO PARTES OU ACESSÓRIOS DE PRODUTOS PARA SAÚDE

1. Câmera fotográfica de uso geral
2. Equipamento de informática de uso geral
3. Filme fotográfico comum de uso geral
4. Fixador ou revelador de filmes
5. Gravador de imagens, exceto os indicados para registro de sinais ou imagens médicas
6. Impressora, exceto as indicadas para registro de sinais ou imagens médicas
7. Monitor de vídeo, exceto as indicadas para exibição de imagens médicas
8. Óleo lubrificante
9. Papel termo-sensível, incluindo indicado para registro de sinais ou imagens médicas



CATEGORIA 9: PARTES E ACESSÓRIOS PARA PRODUTOS NÃO CONSIDERADOS PRODUTOS PARA SAÚDE

CATEGORIA 10: ALGUNS PRODUTOS UTILIZADOS EM LABORATÓRIOS

1. Vidraria, material e instrumental de uso geral para laboratório (pipetas, ponteiras, provetas, tubos de ensaio, lâminulas, lâminas, câmaras para contagem de células, placas de petri, etc)
2. Reagentes químicos isolados que não tenham finalidade específica para diagnóstico in vitro (soluções ácidas/alcalinas, álcoois, indicadores de pH) e demais reagentes que não estejam diretamente relacionados ou componham um kit de diagnóstico in vitro
3. Meios de cultura e produtos não destinados ao diagnóstico humano (pesquisa científica, uso veterinário, controle de água, controle ambiental, controle de medicamentos ou de alimentos, análise industrial, dentre outros)
4. Meios de cultura em forma de pós desidratados e suplementos para enriquecimento de meios e demais produtos não acabados que necessitam de processamento e controles executados pelo usuário
5. Indicadores biológicos
6. Reagentes e materiais de referência destinados especificamente à avaliação de qualidade em testes de proficiência ou de comparação interlaboratorial
7. Reagentes ou conjuntos de reagentes montados no próprio serviço para serem utilizados exclusivamente na mesma instituição, seguindo protocolos de trabalho definidos, sendo proibida sua comercialização ou doação
8. Reagentes laboratoriais que não sejam destinados ao diagnóstico em amostra humana
9. Produtos destinados exclusivamente a testes de controle de dopagem esportiva, cujo resultado não seja utilizado para a finalidade de tratamento ou saúde
10. Produtos de uso exclusivo em pesquisa, incluindo os importados e rotulados como RUO – Research Use Only
11. Geradores de gás e indicadores de anaerobiose
12. Reagentes comercializados como insumos para fabricação de produtos para diagnóstico in vitro e produtos em fase intermediária de produção
13. Produtos destinados exclusivamente à medicina legal (perícia e investigação policial).
14. Produtos utilizados exclusivamente por técnicos do fornecedor de instrumentos para diagnóstico in vitro em procedimentos de limpeza e manutenção e que não são comercializados ou disponibilizados ao mercado, como placas de calibração, padrão para calibração de um ensaio específico, soluções de limpeza e manutenção, etc.
15. Estreptavidina
16. Cassete plástico para histologia
17. Fixadores celulares

Voltar para o topo!

Fis 961
Proc. Nº 031
Ass. [Signature]



**MINISTÉRIO DO DESENVOLVIMENTO, INDÚSTRIA E
COMÉRCIO EXTERIOR -MDIC**

**INSTITUTO NACIONAL DE METROLOGIA, NORMALIZAÇÃO E
QUALIDADE INDUSTRIAL- INMETRO**

Portaria INMETRO/DIMEL/nº 120 , de 11 de maio de 2007.



O Diretor de Metrologia Legal do Instituto Nacional de Metrologia, Normalização e Qualidade Industrial - Inmetro, no exercício da delegação de competência outorgada pelo Senhor Presidente do Inmetro, através da Portaria nº 257, de 12 de novembro de 1991, conferindo-lhe as atribuições dispostas no subitem 4.1, alínea "g" da regulamentação metrológica aprovada pela Resolução nº 11, de 12 outubro de 1988, do Conmetro, resolve:

Aprovar, para uso exclusivo para pesagem de bebês, o modelo ELP – 25BB de instrumento de pesagem não automático, de equilíbrio automático, eletrônico, digital, classe de exatidão **III**, marca Balmak, bem como as instruções que devem ser observadas quando, da realização das verificações metrológicas.

1 CARACTERÍSTICOS DO MODELO:

1.1 Fabricante: Balmak Indústria e Comércio Ltda.

Endereço: Rua Antônio João Abdalla, 97 – Distrito Industrial

CEP: 13456-146 – Santa Bárbara d' Oeste - São Paulo, SP

1.2 Descrição: Instrumento de pesagem de funcionamento não automático, de equilíbrio automático, eletrônico, digital, constituído basicamente por dispositivo receptor de carga (concha plástica), gabinete (plástico injetável), dispositivo de equilíbrio de carga composto por uma célula de carga, e dispositivo indicador contendo um mostrador.

1.3 Marca: Balmak

1.4 Modelo, classe de exatidão, carga máxima, valor de divisão de verificação, carga mínima, efeito máximo de tara e dimensões do dispositivo receptor de carga, constantes do quadro abaixo:

Modelo	Classe de Exatidão	Carga Máxima (Max) (kg)	Valor de Divisão de Verificação (e) (g)	Carga Mínima (Min) (g)	Efeito Máximo de Tara (T= -...) (kg)	Dimensões do Dispositivo Receptor de Carga (mm x mm x mm)
ELP-25 BB	III	10/25	2/5	40	25	550x330x82

1.5 Dispositivo indicador: Eletrônico digital, do tipo LCD, com seis dígitos de sete segmentos, que fornece as seguintes indicações principais:

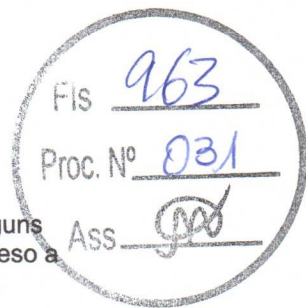

1.5.1 Teste de inicialização: Quando da energização, o instrumento apresentará por alguns segundos uma série de indicações, sendo que após apresentará nos mostradores de peso a indicação zero.

1.5.2 Massa medida: Indicada por meio de até seis dígitos.

1.5.3 Sobrecarga: Indicada através da visualização do segmento superior de cada dígito, piscando, acompanhado de sinalização sonora intermitente.

1.5.4 Subcarga: Indicada através da visualização do segmento inferior de cada dígito piscando.

1.5.5 Outras indicações:

1.5.5.1 Erro 1 – significa que durante o ciclo de autoteste, foi detectado erro na memória de configuração.

1.5.5.2 Erro 2 – significa que durante o ciclo de autoteste inicial, foi detectado erro na memória de programação.

1.5.5.3 Erro 3 - significa que durante o ciclo de autoteste inicial, foi detectado um defeito na memória não volátil.

1.5.5.4 Erro 4 - significa que durante o ciclo de autoteste inicial, foi detectado defeito no conversor analógico/ digital.

1.6 Legendas:

a) Zero – Que o zero do instrumento encontra-se dentro de $\pm \frac{1}{4}$ do valor de divisão de verificação.

b) Líquido – Que o dispositivo semi-automático de tara está em operação e que do resultado da medição está subtraído o valor da tara.

c) Recarregar bateria – que a bateria, opcional, do instrumento precisa de recarga.

1.7 Dispositivos complementares:

1.7.1 Teclas:

a) Liga/Desl. – para ligar ou desligar o instrumento.

b) TARA – para acionar o dispositivo semi-automático de tara.

c) Imprime – para acionar o dispositivo impressor, opcional.

d) Zero – para acionar o dispositivo semi-automático de retorno a zero

1.7.2 Dispositivo semi-automático de retorno a zero.

1.7.3 Dispositivo de manutenção de zero.

1.7.4 Dispositivo de tara semi-automático do tipo subtrativo.

1.7.5 Dispositivo de nivelamento com pés reguláveis e indicador de nível.

1.7.6 Interface: saída serial RS 232, opcional.

1.7.7 Dispositivo de alimentação, opcional, bateria 12V.

1.7.8 Dispositivo de alimentação por bateria interna, opcional, com autonomia de 140 horas.

1.7.9 Dispositivo de alimentação, opcional através de seis pilhas AA.

1.7.10 Chave interruptora liga/desliga, opcional, somente em caso de utilização de bateria situada na parte lateral do instrumento.

2 FORMA, DIMENSÕES E QUALIDADE DOS MATERIAIS:

2.1 Conforme memorial descritivo e desenhos constantes do processo nº 52600 009789/2007-83.

3 RESTRIÇÕES:

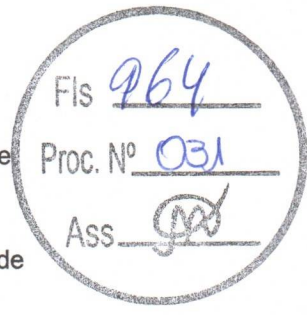

3.1 Os modelos, a que se refere a presente portaria, terão uso exclusivo para pesagem de bebês.

3.2 A entrada em operação de qualquer função não verificada e prevista no processo de aprovação de modelo, a ser efetuada ou iniciada através das interfaces de comunicação de entrada e/ou saída dedados com dispositivos periféricos conectados ao instrumento, fica condicionada à prévia apreciação e autorização do Inmetro, devendo ser observado o atendimento ao disposto em

5.3.6 e respectivos subitens e demais disposições pertinentes do regulamento técnico metrológico, aprovado pela Portaria Inmetro nº 236/94, naquilo que for aplicável.

4 INSCRIÇÕES OBRIGATÓRIAS:

4.1 Os modelos, a que se refere a presente portaria, devem trazer, em local de fácil visibilidade, as seguintes inscrições:

- a) marca ou nome do fabricante;
- b) endereço do fabricante;
- c) designação do modelo;
- d) número de série e ano de fabricação;
- e) número da portaria de aprovação de modelo, na forma: Portaria Inmetro/Dimel nº.....;
- f) classe de exatidão, na forma: **III** ;
- g) carga máxima, na forma: Max....;
- h) carga mínima, na forma: Min....;
- i) valor de divisão de verificação, na forma: e=....;
- j) efeito máximo subtrativo de tara, na forma: T=- ... , e.
- l) uso exclusivo para pesagem de bebês.

4.2 As inscrições relativas às alíneas "g", "h" e "i" do subitem 4.1 devem constar no instrumento, próximas à indicação do resultado da pesagem, conforme o estabelecido no subitem 7.1.4 do regulamento técnico metrológico, aprovado pela Portaria Inmetro nº 236/94, sendo que a inscrição relativa à alínea "l" deve constar perto do mostrador.

5 CONTROLE METROLÓGICO:

5.1 Verificações e erros máximos admissíveis: Conforme Portaria Inmetro nº 236/94 e normas de procedimentos pertinentes.

5.2 Marca de verificação: Identificadora do órgão metrológico e do ano da execução da verificação deve ser aposta no instrumento, em local apropriado e visível, sem que seja necessário deslocar o instrumento quando em uso, em conformidade com o estabelecido no subitem 7.2 do regulamento técnico metrológico, aprovado pela Portaria Inmetro nº 236/94.

5.3 Marca de selagem: Nas verificações, devem ser selados os pontos indicados no desenho anexo à presente portaria.

6 DESENHOS ANEXOS À PRESENTE PORTARIA:

6.1 Vista frontal do mostrador do modelo ELP-25BB.

6.2 Perspectiva do modelo ELP-25BB com bateria.

6.3 Vista modelo ELP-25BB, com detalhe do plano de selagem, dispositivo de nível, saída serial, chave liga desliga / entrada DC.

6.4 Vista do painel posterior do modelo ELP-25BB.

6.5 Vista da placa de identificação do modelo ELP-25BB nas versões bateria e pilhas.

7 ENTRADA EM VIGOR:

7.1 Esta portaria entra em vigor na data de sua assinatura e terá validade de 10 (dez) anos.

MAURÍCIO MARTINELLI RÉCHE
Diretor Substituto de Metrologia Legal do Inmetro

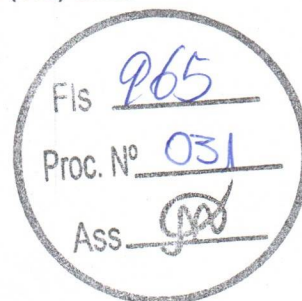

Fis 966
 Proc. Nº 031
 Ass. [Signature]

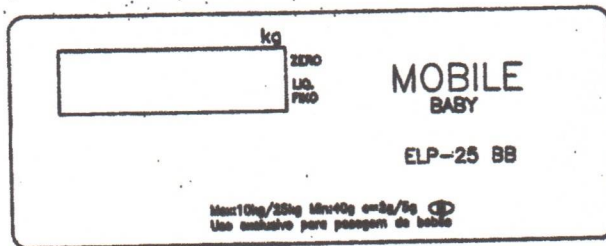

DESENHO ANEXO À PORTARIA INMETRO/DIMEL Nº120 DE 11 DE maio DE 2007.

	FABRICANTE: BALMAK IND. E COM. LTDA.	COTAS EM:
	VISTA FRONTAL DO MOSTRADOR DE MODELO ELP-25BB.	ESCALA: ANEXO: 01

Fis 967
 Proc. Nº 031
 ASS [Signature]

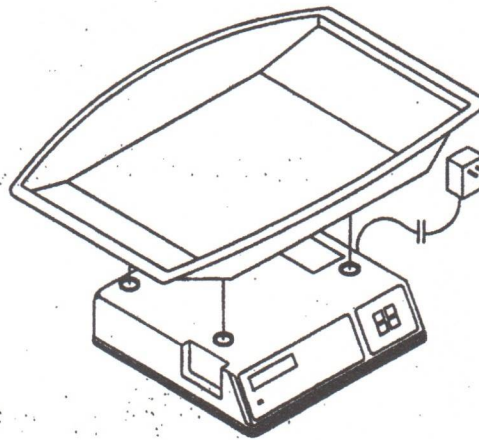
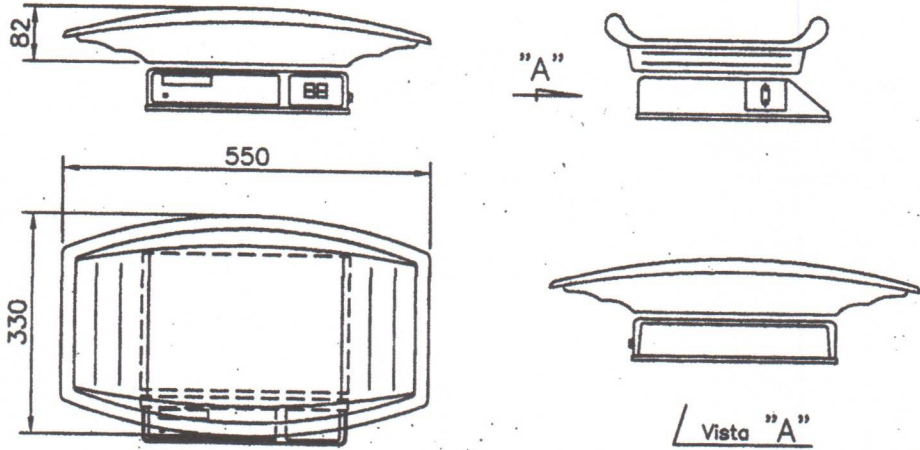

DESENHO ANEXO À PORTARIA INMETRO/DIMEL Nº120 DE 11 DE maio DE 2007.



FABRICANTE:

BALMAK IND. E COM. LTDA.

COTAS EM:

VISTA FRONTAL DO MOSTRADOR DO MODELO ELP-25BB.

ESCALA:

ANEXO: 02

Fis 968
 Proc. Nº 031
 Ass. [assinatura]

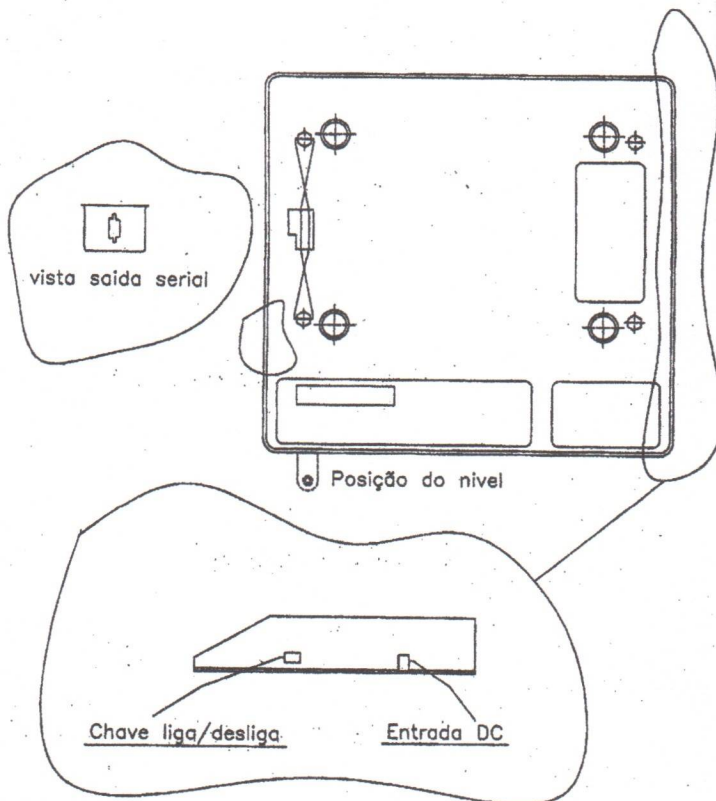

DESENHO ANEXO À PORTARIA INMETRO/DIMEL Nº120 DE 11 DE maio DE 2007.



FABRICANTE:

BALMAK IND. E COM. LTDA.

COTAS EM:

VISTA DO MODELO ELP-25BB, COM DETALHE DO PLANO DE SELAGEM, DISPOSITIVO DE NÍVEL, SAÍDA SERIAL, CHAVE LIGA / DESLIGA E ENTRADA DC..

ESCALA:

ANEXO: 03

Fis 969
 Proc. Nº 031
 Ass. [Signature]

BALMAK **MOBILE**
ELP-2588 **BABY**
Massa (0kg/20kg) Massa (0kg a=2g/kg) 
 Uso exclusivo para passagem de bebê

DESENHO ANEXO À PORTARIA INMETRO/DIMEL Nº120 DE 11 DE maio DE 2007.

	FABRICANTE:	COTAS EM:
	BALMAK IND. E COM. LTDA.	
	VISTA DO PAINEL POSTERIOR DO MODELO ELP-25BB.	ESCALA:
		ANEXO: 04

Fis 990
 Proc. Nº 031
 Ass. [assinatura]

Balmak				Industria e Comércio Ltda - CNPJ 66.835.281/0001-00 R: Antônio João Abdalla, 97 CEP:13456-168 S.BarbaraD'Oeste-SP Industria Brasileira - Fone/Fax (19) 3455 1229			
Mod. ELP-25 BB N° Série/Ano /				Consumo 0,2W			
Portaria Inmetro/Dimel nº				CIIID			
Max. 10kg/25 kg	Mín. 40 g	e=2g/5g	Tara - 25kg				
Uso exclusivo para pesagem de bebês							

Balmak				Industria e Comércio Ltda - CNPJ 66.835.281/0001-00 R: Antônio João Abdalla, 97 CEP:13456-168 S.BarbaraD'Oeste-SP Industria Brasileira - Fone/Fax (19) 3455 1229			
Mod. ELP-25 BB N° Série/Ano /				Consumo 0,2W			
Portaria Inmetro/Dimel nº				CIIID			
Max. 10kg/25 kg	Mín. 40 g	e=2g/5g	Tara - 25kg	12W (Carg. Bat.)			
Uso exclusivo para pesagem de bebês							

DESENHO ANEXO À PORTARIA INMETRO/DIMEL Nº120 DE 11DE maio DE 2007.

	FABRICANTE:	COTAS EM:
	BALMAK IND. E COM. LTDA.	
	VISTA DA PLACA DE IDENTIFICAÇÃO DO MODELO ELP-25BB NAS VERSÕES BATERIA E PILHAS.	ESCALA:
		ANEXO: 05

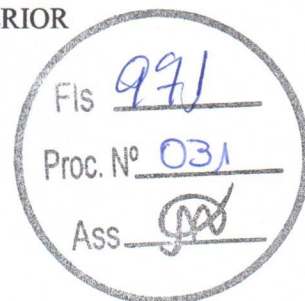

Portaria Inmetro/Dimel nº 0108, de 12 de junho de 2012.
(14º Aditivo à Portaria Inmetro/Dimel nº 023/1999)

O Diretor de Metrologia Legal do Instituto Nacional de Metrologia, Qualidade e Tecnologia - Inmetro, no exercício da delegação de competência outorgada pelo Senhor Presidente do Inmetro, através da Portaria nº 257, de 12 de novembro de 1991, conferindo-lhe as atribuições dispostas no subitem 4.1, alínea "g", da regulamentação metrológica aprovada pela Resolução nº 11, de 12 de outubro de 1988, do Conmetro,

De acordo com o Regulamento Técnico Metrológico para instrumentos de pesagem não automáticos, aprovado pela Portaria Inmetro nº 236/1994;

Considerando os elementos constantes do processo Inmetro nº 52600.008899/2012, apresentados por Balmak Indústria e Comércio Ltda.;

Considerando os termos da Portaria Inmetro/Dimel nº 023/1999, que aprova os modelos BK- 40, BK- 50 e BK- 500 de instrumento de pesagem, eletrônico, digital, classe de exatidão III, marca BALMAK; e

Considerando as respectivas Portarias Inmetro/Dimel nº 077/99, nº 068/99, nº 156/01, nº 195/01, nº 075/03, nº 076/03, nº 179/03, nº 087/06, nº 088/06, nº 095/06, nº 027/08, nº 012/10 e nº 0346/11 de inclusão relacionadas à Portaria Inmetro/Dimel nº 023/1999, resolve:

Art. 1º - Autorizar a utilização, em caráter opcional, de novo formato de gabinete e plano de selagem do dispositivo indicador dos instrumentos de pesagem aprovados pela Portaria Inmetro/Dimel nº 023/99.

Art. 2º - Autorizar a utilização, em caráter opcional, de nova dimensão do dispositivo receptor de carga para 40cm x 60cm, nos instrumentos aprovados pela Portaria Inmetro/Dimel nº 023/99.

Art. 3º - Incluir os desenhos anexos à presente portaria:

1 – Perspectiva do dispositivo indicador dos modelos, BK -50F, BK- 200F e BK - 300F.

2 – Vista frontal do dispositivo indicador dos modelos, BK -50F, BK – 200F e BK – 300F.





Serviço Público Federal

MINISTÉRIO DO DESENVOLVIMENTO, INDÚSTRIA E COMÉRCIO EXTERIOR
INSTITUTO NACIONAL DE METROLOGIA, QUALIDADE E TECNOLOGIA- **INMETRO**

3 – Plano de selagem do dispositivo indicador dos modelos, BK -50F, BK – 200F e BK – 300F.

Art. 4º - A presente autorização está condicionada à manutenção das demais exigências constantes da referida portaria de aprovação de modelos e portarias a elas vinculadas.

Art. 5º - Esta portaria entrará em vigor na data de sua publicação.

LUIZ CARLOS GOMES DOS SANTOS
Diretor de Metrologia Legal do Inmetro

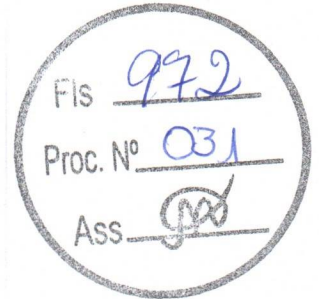

Dimel/Dgpro
ER/er
P 008899-12 Dimas.doc



Diretoria de Metrologia Legal – Dimel
Divisão de Gestão de Processos – Dgpro
Endereço: Av. Nossa Senhora das Graças, 50 – Xerém - Duque de Caxias /RJ - CEP: 25.250-020
Telefones: (0xx21) 2679-9139/9163 E-mail: dgpro@inmetro.gov.br

Fis 973
 Proc. Nº 031
 Ass. [Signature]

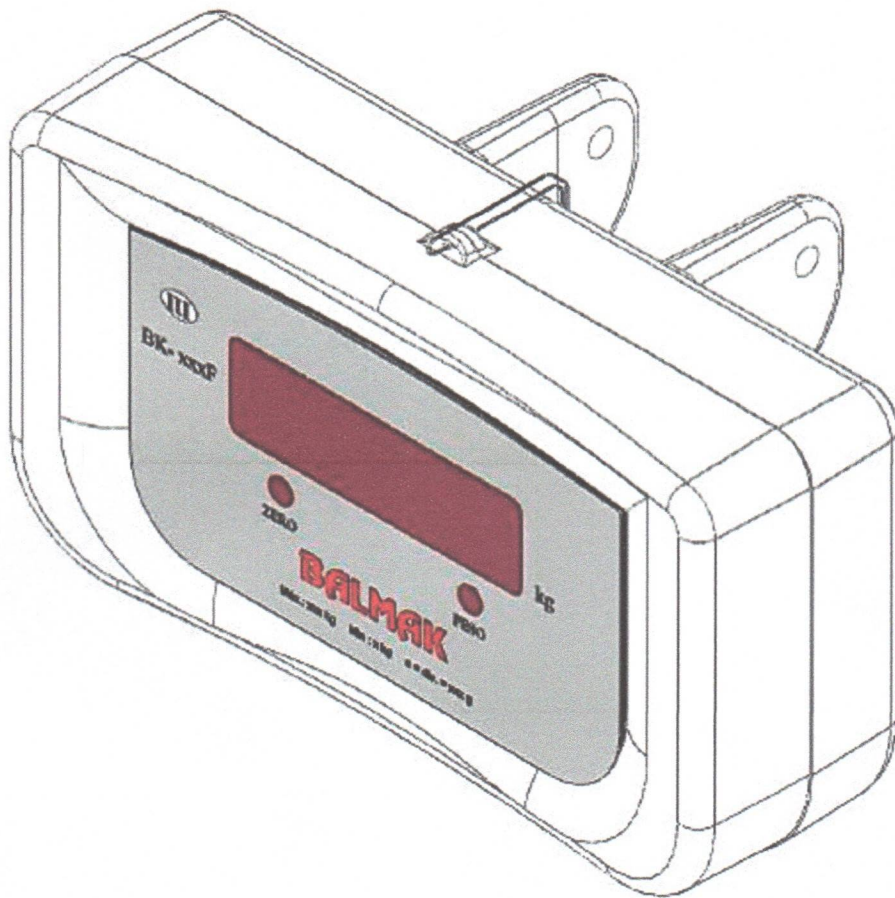

DESENHO ANEXO À PORTARIA INMETRO/DIMEL Nº 0108, DE 12 DE JUNHO DE 2012.



FABRICANTE:
 BALMAK INDÚSTRIA E COMÉRCIO LTDA.

PERSPECTIVA DO DISPOSITIVO INDICADOR DOS
 MODELOS BK-50F, BK-200F E BK-300F.

COTAS EM:

ESCALA:

ANEXO: 01

Fis 974
 Proc. Nº 031
 Ass. [Signature]

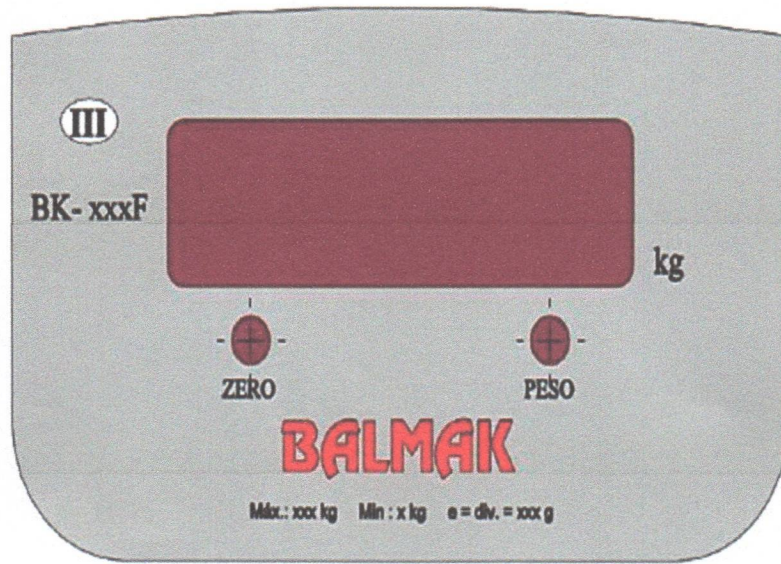

DESENHO ANEXO À PORTARIA INMETRO/DIMEL Nº 0108, DE 12 DE JUNHO DE 2012.



FABRICANTE:
 BALMAK INDÚSTRIA E COMÉRCIO LTDA.

COTAS EM:

VISTA FRONTAL DO DISPOSITIVO INDICADOR DOS
 MODELOS BK-50F, BK-200F E BK-300F.

ESCALA:

ANEXO: 02

Fis 975
 Proc. Nº 031
 Ass. [Signature]

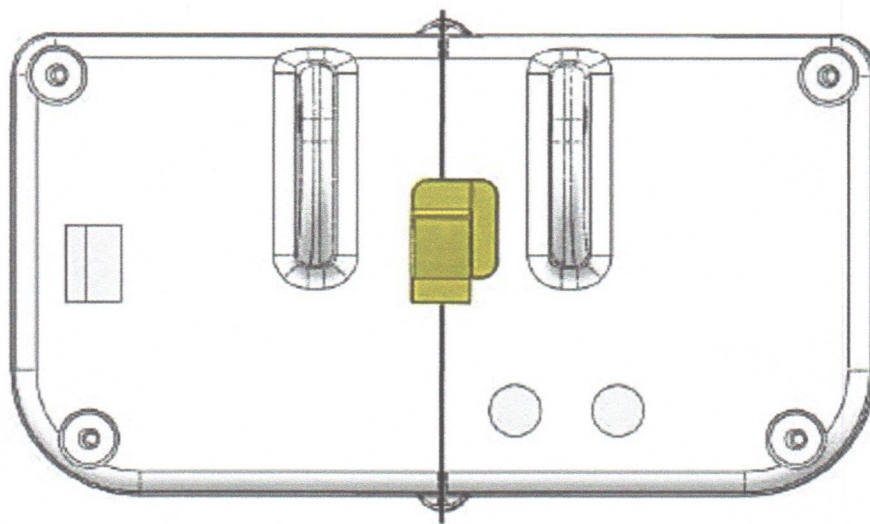

DESENHO ANEXO À PORTARIA INMETRO/DIMEL Nº 0108, DE 12 DE JUNHO DE 2012.



FABRICANTE:
 BALMAK INDÚSTRIA E COMÉRCIO LTDA.

VISTA DO PLANO DE SELAGEM DO DISPOSITIVO
 INDICADOR DOS MODELOS BK-50F, BK-200F E BK-300F.

COTAS EM:

ESCALA:

ANEXO: 03

Consultas

ANVISA - Agência Nacional de Vigilância Sanitária

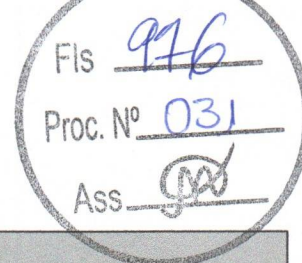

Detalhes do Produto	
Nome da Empresa	MARCA INDUSTRIA E COMERCIO DE MOVEIS HOSPITALARES EIRELI
CNPJ	20.541.548/0001-56
Autorização	8.13.253-7
Produto	cama hospitalar

Modelo Produto Médico
CAMA HOSPITALAR 1001
CAMA HOSPITALAR 1002
CAMA HOSPITALAR 1004
CAMA HOSPITALAR 1005
CAMA HOSPITALAR 1006
CAMA HOSPITALAR 1007
CAMA HOSPITALAR 1008
CAMA HOSPITALAR 1009
CAMA HOSPITALAR 1053
CAMA HOSPITALAR 1080
CAMA HOSPITALAR 1081
CAMA HOSPITALAR 1082

Tipo de Arquivo	Arquivos	Expediente, data e hora de inclusão
<i>[sem dados cadastrados]</i>		

Nome Técnico	Cama Hospitalar
Registro	81325370001
Processo	25351416839201763
Fabricante Legal	MARCA INDUSTRIA E COMERCIO DE MOVEIS HOSPITALARES EIRELI
Classificação de Risco	I - BAIXO RISCO
Vencimento do Registro	<i>[sem dados cadastrados]</i>

Consultas

ANVISA - Agência Nacional de Vigilância Sanitária

Fis 977
Proc. Nº 031
Ass. JV

Detalhes do Produto	
Nome da Empresa	ORTOMED HOSPITALAR INDUSTRIA E COMERCIO LTDA ME
CNPJ	00.681.314/0001-05
Autorização	8.08.497-5
Produto	Mesa para exame Ortomed

Modelo Produto Médico
OM 701.1 MESA PARA EXAME CLÍNICO PINTADA
OM 701.2 MESA PARA EXAME CLÍNICO LEITO INOX
OM 702 DIVÃ PARA EXAME CLÍNICO AÇO PINTADO
OM 702.1 DIVÃ PARA EXAME CLÍNICO INOX
OM 702.14 DIVÃ PARA EXAME CLÍNICO P/ OBESO
OM 702.2 DIVÃ PARA EXAME CLÍNICO LUXAL EM FÓRMICA
OM 702.21 DIVÃ PARA EXAME CLÍNICO LUXAL EM AÇO PINTADO
OM 702.22 DIVÃ PARA EXAME CLÍNICO LUXAL EM AÇO INOX
OM 702.3 DIVÃ PARA EXAME CLÍNICO PEDIÁTRICO
OM 705.1 MESA PARA EXAME GINECOLÓGICO PINTADA LEITO EM CHAPA
OM 705.11 MESA PARA EXAME GINECOLÓGICO PINTADA LEITO ESTOFADO
OM 705.12 MESA PARA EXAME GINECOLÓGICO PINTADA LEITO INOX
OM 705.13 MESA PARA EXAME GINECOLÓGICO PINTADA P/ PARTO METROPOLITANA
OM 705.14 MESA PARA EXAME GINECOLÓGICO PINTADA P/ ULTRASSOM LEITO ESTOFADO
OM 705.15 MESA PARA EXAME GINECOLÓGICO PINTADA P/ ULTRASSOM LEITO ESTOFADO/OBESO
OM 705.2 MESA PARA EXAME GINECOLÓGICO INOX LEITO ESTOFADO
OM 705.21 MESA PARA EXAME GINECOLÓGICO INOX LEITO EM CHAPA
OM 705.4 MESA PARA EXAME GINECOLÓGICO LUXAL EM FÓRMICA
OM 705.41 MESA PARA EXAME GINECOLÓGICO LUXAL EM AÇO

Tipo de Arquivo	Arquivos	Expediente, data e hora de inclusão
[sem dados cadastrados]		

Nome Técnico	Mesa para Exame
Registro	80849750004
Processo	25351485505201730
Fabricante Legal	ORTOMED HOSPITALAR INDUSTRIA E COMERCIO LTDA ME

Classificação de Risco	I - BAIXO RISCO
Vencimento do Registro	[sem dados cadastrados]

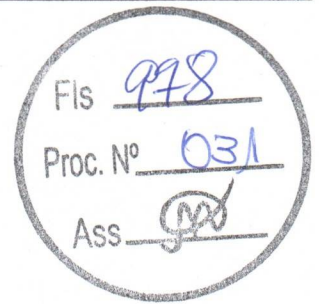

Consultas

ANVISA - Agência Nacional de Vigilância Sanitária

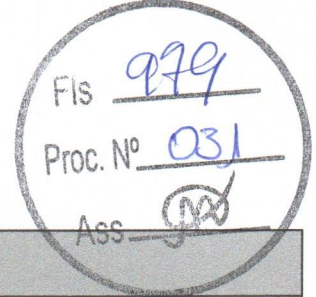

Detalhes do Produto	
Nome da Empresa	MARCA INDUSTRIA E COMERCIO DE MOVEIS HOSPITALARES EIRELI
CNPJ	20.541.548/0001-56
Autorização	8.13.253-7
Produto	POLTRONA

Modelo Produto Médico
POLTRONA 4001
POLTRONA 4002
POLTRONA 4030
POLTRONA 4031
POLTRONA 4060

Tipo de Arquivo	Arquivos	Expediente, data e hora de inclusão
<i>[sem dados cadastrados]</i>		

Nome Técnico	CADEIRA PARA EXAMES
Registro	81325370004
Processo	25351073346201996
Fabricante Legal	MARCA INDUSTRIA E COMERCIO DE MOVEIS HOSPITALARES EIRELI
Classificação de Risco	I - BAIXO RISCO
Vencimento do Registro	<i>[sem dados cadastrados]</i>

Consultas

ANVISA - Agência Nacional de Vigilância Sanitária

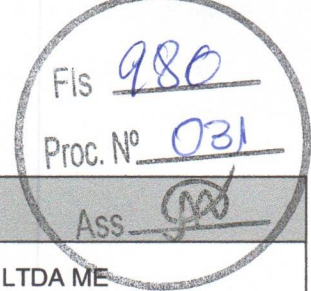

Detalhes do Produto	
Nome da Empresa	ORTOMED HOSPITALAR INDUSTRIA E COMERCIO LTDA ME
CNPJ	00.681.314/0001-05
Autorização	8.08.497-5
Produto	SUPORTE PARA PRODUTOS MEDICOS

Modelo Produto Médico
OM229
OM230
OM232.1
OM232.2
OM232.3

Tipo de Arquivo	Arquivos	Expediente, data e hora de inclusão
<i>[sem dados cadastrados]</i>		

Nome Técnico	Suporte Para Soro
Registro	80849759003
Processo	25351381940201320
Fabricante Legal	ORTOMED HOSPITALAR INDUSTRIA E COMERCIO LTDA ME
Classificação de Risco	I - BAIXO RISCO
Vencimento do Registro	<i>[sem dados cadastrados]</i>



ESTADO DE GOIÁS
SECRETARIA DE ESTADO DA ECONOMIA
SUPERINTENDÊNCIA DA RECEITA
EXTRATO CADASTRAL

Nº Validador:
1109245036535-46

Data Emissão:
13/11/2020

Inscrição Estadual:
10677230-9

CNPJ:
26.570.361/0001-67

Nome Empresarial:
PORTAL DISTRIBUIDORA HOSPITALAR LTDA ME

Nome Fantasia:
PORTAL DISTRIBUIDORA

Endereço Estabelecimento:
AVENIDA ALMIRANTE SALDANHA, No. 1238, QD. 15A, LT. 01, VILA MARAJOARA, JUSSARA - GO, CEP 76270-000

Área:
100 m²

Atividade Econômica Principal:
4644-3/01 - Comércio atacadista de medicamentos e drogas de uso humano

Atividade(s) Econômica(s) Secundária(s):
4643-5/01 4930-2/01 4642-7/02 4930-2/02
4637-1/99 4693-1/00 4511-1/06 4669-9/99

Titular/Sócio/Administrador:
ALANDELON WANDERLEI DE OLIVEIRA 628.655.521-87

Titular/Sócio/Administrador:
JAKELINE GONCALVES TEIXEIRA 940.098.211-91

Este Extrato contém as informações cadastrais do contribuinte, a situação cadastral deverá ser certificada através de consulta no site SEFAZ. <http://www.sefaz.go.gov>.

Assinatura do Contribuinte

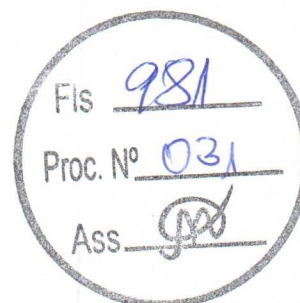



ESTADO DE GOIAS
PODER EXECUTIVO DE JUSSARA

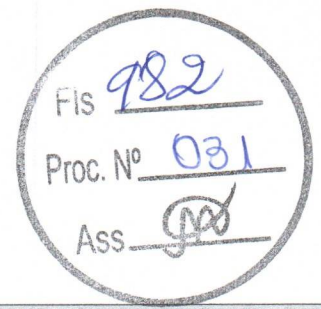

FICHA CADASTRAL DE INSCRIÇÃO MUNICIPAL

DADOS DA EMPRESA		
INSCRIÇÃO MUNICIPAL 1795313953	NOME / RAZÃO SOCIAL PORTAL DISTRIBUIDORA HOSPITALAR LTDA-ME	CNPJ/CPF 26.570.361/0001-67
NOME FANTASIA PORTAL DISTRIBUIDORA	TIPO DE PESSOA PESSOA JURÍDICA	SITUAÇÃO ATIVO

ENDEREÇO DA EMPRESA			
LOGRADOURO AV ALMIRANTE SALDANHA	NÚMERO 1238	QUADRA 15A	LOTE 001
COMPLEMENTO	BAIRRO VILA MARAJOARA	CEP 76.270-000	
MUNICÍPIO JUSSARA - GO	TELEFONE 62-3373-3065	E-MAIL	

ATIVIDADE ECONÔMICA PRIMÁRIA
CÓDIGO / DESCRIÇÃO COMERCIO ATAC DE MEDICAMENTOS E DROGAS DE USO HUMANO
ATIVIDADES ECONÔMICAS SECUNDÁRIAS
CÓDIGO / DESCRIÇÃO

INFORMAÇÕES ADICIONAIS			
DATA DA ABERTURA 21/11/2016	CATEGORIA Único	QTD FUNCIONÁRIOS SERVIÇO 0	QTD FUNCIONÁRIOS COMÉRCIO 0
CÓDIGO E DESCRIÇÃO DA NATUREZA JURÍDICA	CLASSIFICAÇÃO DA EMPRESA 2 - EPP - Empresa de Pequeno Porte		
QUALIFICAÇÃO FÍSICA E JURÍDICA 1 - Empresa LTDA	FORMA DE COBRANÇA DE ISS ISSQN NFS-e	ÁREA ESTABELECIMENTO 218.00	
Nº DA JUNTA COMERCIAL	VALOR ESTIMADO	DATA DA ESTIMATIVA	PONTOS DE FEIRA 0
REGIME TRIBUTÁRIO Tributado no Município	CAPITAL SOCIAL 1000000.00	TAXA DE OCUPAÇÃO 0.00	

QSA - QUADRO DE SÓCIOS E ADMINISTRADORES	
CPF 940.098.211-91	NOME JAKELINE GONCALVES TEIXEIRA
628.655.521-87	ALANDELON WANDERLEI DE OLIVEIRA

HISTÓRICO DE SITUAÇÃO CADASTRAL	
STATUS 0 - Ativo	DATA / PERÍODO 21/11/2016

A
COMISSÃO PERMANENTE DE LICITAÇÕES
DECLARAÇÃO DE CONDIÇÃO EMPRESA DE PEQUENO PORTE
DECLARAÇÃO PARA FINS DE LICITAÇÃO



DECLARAÇÃO ENQUADRAMENTO COMO MICRO EMPRESA OU EMPRESA DE PEQUENO PORTE

A Empresa **PORTAL DISTRIBUIDORA HOSPITALAR LTDA**, por meio de seu Representante Legal, declara, sob as penas da lei e para os devidos fins, que:

- a) Na presente data a empresa se encontra enquadrada na situação de **Empresa de pequeno porte**;
- b) O valor da receita bruta anual da sociedade, no último exercício, não excedeu o limite fixado nos incisos I e II, art. 3º, da Lei Complementar nº 123/06 de 14/12/2006, que trata das Microempresas e Empresas de Pequeno Porte;
- c) Não se enquadra em quaisquer das hipóteses de exclusão relacionadas no art. 3º, parágrafo 4º, incisos I a X, da mesma lei, estando apta portanto, a sua participação no processo Licitatório, na condição de Empresa de Pequeno Porte.
- d) Tem conhecimento dos Artigos 42 e 45 da Lei Complementar 147/14, estando ciente da obrigatoriedade de declarar ocorrências posteriores impeditivas de tal habilitação e que não incide nos impedimentos do § 4º do art.3º da Lei Complementar 147/14.

Por ser verdade, firmo a presente para que surta seus efeitos jurídicos e legais.

PORTAL
DISTRIBUIDORA
HOSPITALAR
LTDA:2657036100016
7

Assinado de forma digital por
PORTAL DISTRIBUIDORA
HOSPITALAR
LTDA:26570361000167
Dados: 2021.03.22 13:24:34
-03'00'

PORTAL DISTRIBUIDORA HOSPITALAR LTDA

CNPJ 26.570.361/0001-67

ALANDELON WANDERLEI DE OLIVEIRA
ID 28027 OAB GO / CPF 628.655.521-87

SALVADOR PEREIRA DE
SOUZA:05431000144

Assinado de forma digital por
SALVADOR PEREIRA DE
SOUZA:05431000144
Dados: 2021.03.22 13:22:16 -03'00'

SALVADOR PEREIRA DE SOUZA

CPF 054.310.001-44

CRC 10.117

Av. Almirante Saldanha, Quadra 15A, Lote 01, n. 1238, Vila Marajoara, Jussara – GO, CEP: 76.270-000

Fone. (62) 3373-3883 / (62) 98110-0900 – CNPJ: 26.570.361/0001-67

www.portaldistribuidorahospitalar.com

portaldistribuidorahospitalar@hotmail.com

PORTAL



COMISSÃO PERMANENTE DE LICITAÇÕES
DECLARAÇÃO DE CONDIÇÃO EMPRESA DE PEQUENO PORTE
DECLARAÇÃO PARA FINS DE LICITAÇÃO

DECLARAÇÃO DE OBRIGAMENTO COMO MICRO EMPRESA OU EMPRESA DE PEQUENO PORTO

A Empresa PORTAL DISTRIBUIDORA HOSPITALAR LTDA, por meio de seu Representante Legal, declara, sob as penas da lei e para os devidos fins, que:

a) Na presente data a empresa se encontra enquadrada na situação de Empresa de pequeno porte;

b) O valor da receita bruta anual da sociedade, no último exercício, não excedeu o limite fixado nos incisos I e II, art. 3º, da Lei Complementar nº 123/06 de 14/12/2006, que trata das Microempresas e Empresas de Pequeno Porte;

c) Não se enquadra em quaisquer das hipóteses de exclusão relacionadas no art. 3º, parágrafo 4º, incisos I a X, da mesma lei, estando esta portanto, a sua participação no processo licitatório, na condição de Empresa de Pequeno Porte;

d) Tem conhecimento dos Artigos 42 e 43 da Lei Complementar 123/06, estando ciente da possibilidade de declarar condições posteriores prejudiciais à sua habilitação e que não inclui nos impedimentos do § 4º do art. 3º da Lei Complementar 123/06.

Portanto, assim o presente para que seja válido para fins de habilitação e registro.

PORTAL
DISTRIBUIDORA
HOSPITALAR
LTDA
CNPJ nº 07.000.000/0001-00
RUA...
Cidade...

PORTAL DISTRIBUIDORA HOSPITALAR LTDA

CNPJ nº 07.000.000/0001-00

ALANDELON WANDERLEI DE OLIVEIRA
ID 28027 DAS GO / CPF 028.956.24-87

SALVADOR PEREIRA DE SOUZA
CPF 084.310.091-44

SALVADOR PEREIRA DE SOUZA

CPF 084.310.091-44

CNPJ 10.117

Av. Almirante Saldanha, Quadra 75A, Lote 01, n. 1238, Vila Mariposa, Juazeiro - GO, CEP: 76.270-000

Fone: (62) 3273-0288 / (62) 98110-0000 -- CNPJ: 07.000.000/0001-00

www.portalhospitardistribuidora.com.br

portalhospitardistribuidora@portalhospitardistribuidora.com.br

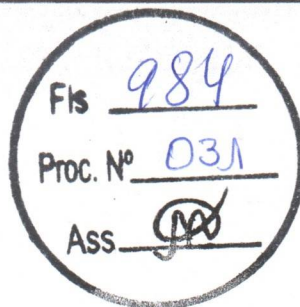

DECLARAÇÃO DE REENQUADRAMENTO DE MICROEMPRESA COMO EMPRESA DE PEQUENO PORTE

Ilmo. Sr. Presidente da Junta Comercial do Estado de Goiás - JUCEG

A Sociedade **PORTAL DISTRIBUIDORA HOSPITALAR LTDA**, com ato constitutivo registrado na Junta Comercial em 21/11/2016, NIRE: 52203596831, CNPJ: 26.570.361/0001-67, estabelecido(a) na AVENIDA ALMIRANTE SALDANHA, 1238 15A; 01;, VILA MARAJOARA, Jussara - GO, CEP: 76270-000, requer a Vossa Senhoria o arquivamento do presente instrumento e declara, sob as penas da Lei, que se reenquadra da condição de MICROEMPRESA PARA EMPRESA DE PEQUENO PORTE, nos termos da Lei Complementar nº 123, de 14/12/2006.

Código do ato: 307

Descrição do Ato: REENQUADRAMENTO DE MICROEMPRESA COMO
EMPRESA DE PEQUENO PORTE

Jussara - GO, 01/07/2019



JAKELINE GONCALVES TEIXEIRA
Sócio

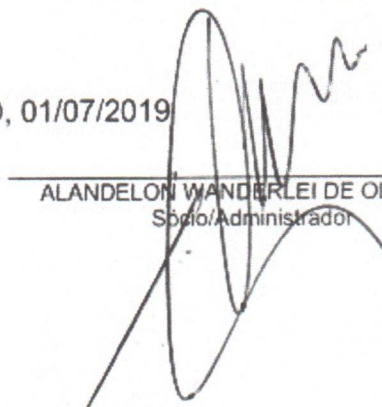

ALANDELON WANDERLEI DE OLIVEIRA
Sócio/Administrador

* Este documento foi gerado no portal do Empreendedor Goiano



CERTIFICO O REGISTRO EM 11/07/2019 09:32 SOB Nº 20190690070.
PROTOCOLO: 190690070 DE 10/07/2019. CÓDIGO DE VERIFICAÇÃO:
11903144097. NIRE: 52203596831.
PORTAL DISTRIBUIDORA HOSPITALAR LTDA

Paula Nunes Lobo Veloso Rossi
SECRETÁRIA-GERAL
GOIÂNIA, 11/07/2019
www.portaldoempreendedorgoiano.go.gov.br

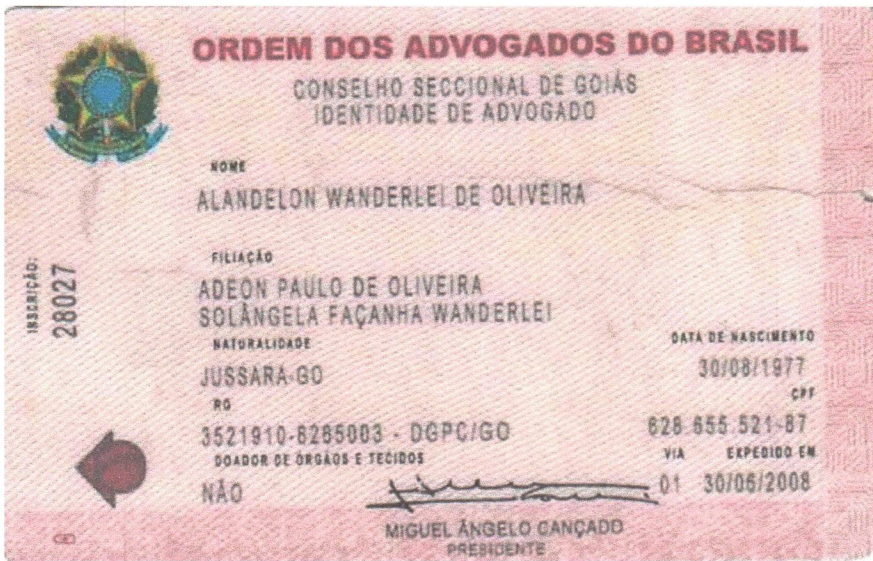
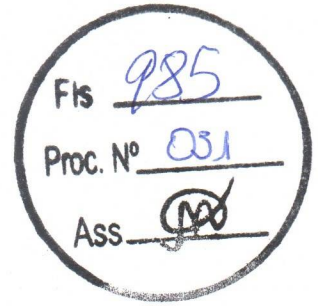

O presente documento digital foi conferido com o original e assinado digitalmente por DANILLO PINTO OLIVEIRA DE ALENCAR, em segunda-feira, 29 de março de 2021 10:45:20 GMT-03:00, CNS: 06.870-0 - 1º OFÍCIO DE REGISTRO CIVIL DAS PESSOAS NATURAIS E TABELIONATO DE NOTAS/PB, nos termos da medida provisória N. 2.200-2 de 24 de agosto de 2001. Sua autenticidade deverá ser confirmada no endereço eletrônico [www.selodigital.tjpb.jus.br](https://selodigital.tjpb.jus.br). O presente documento digital pode ser convertido em papel por meio de autenticação no Tabelionato de Notas. Provimto nº 100/2020 CNJ - artigo 22.

Confira os dados do ato em: <https://selodigital.tjpb.jus.br> ou Consulte o Documento em: <https://azevedobastos.not.br/documento/82582903213057510529>



CARTÓRIO
Autenticação Digital Código: 82582903213057510529-1
Data: 29/03/2021 10:38:17
Valor Total do Ato: R\$ 4,66
Selo Digital Tipo Normal C: ALH93920-WBZA;



CNJ: 06.870-0
Cartório Azevêdo Bastos
Av. Presidente Epitácio Pessoa - 1145
Bairro dos Estado, João Pessoa - PB
(83) 3244-5404 - cartorio@azevedobastos.not.br
<https://azevedobastos.not.br>

Válber Azevêdo de M. Cavalcanti
Titular



TJPB

REPUBLICA FEDERATIVA DO BRASIL
 MINISTÉRIO DAS CIDADES
 DEPARTAMENTO NACIONAL DE TRANSITO
 CARTEIRA NACIONAL DE HABILITAÇÃO

VALIDA EM TODOS OS TERRITÓRIOS NACIONAIS
 1328739482

VALIDO

NOME: **ALANDELON WANDERLEI DE OLIVEIRA**

DOC. IDENTIDADE / ORIG. EMISSOR / UF: **28027 OAB GO**

CPF: **628.655.521-87** DATA NASCIMENTO: **30/08/1977**

RELACÃO: **ADEON PAULA DE OLIVEIRA
 SOLANGELA FACANHA
 WANDERLEI**

PERMISSÃO: **AD** ACC: **AD** CAT. HMR: **AD**

Nº REGISTRO: **01918643165** UNIDADE: **08/07/2021** 1ª HABILITAÇÃO: **04/10/1995**

OBSERVAÇÕES

Alanelon W. de Oliveira
 ASSINATURA DO PORTADOR

LOCAL: **GOIANIA, GO** DATA EMISSÃO: **17/08/2016**

Daniel Xavier
 ASSINATURA DO EMISSOR

51489848152
 00116217774

DETRAN GO (GOIAS)
 DEPARTAMENTO NACIONAL DE TRANSITO

PROIBIDO PLASTIFICAR
 1328739482

Fis 986
 Proc. Nº 031
 ASS [Assinatura]

O presente documento digital foi conferido com o original e assinado digitalmente por DANILLO PINTO OLIVEIRA DE ALENCAR, em segunda-feira, 29 de março de 2021 10:45:20 GMT-03:00, CNS: 06.870-0 - 1º OFÍCIO DE REGISTRO CIVIL DAS PESSOAS NATURAIS E TABELIONATO DE NOTAS/PB, nos termos da medida provisória N. 2.200-2 de 24 de agosto de 2001. Sua autenticidade deverá ser confirmada no endereço eletrônico www.tribunal.tjpb.br. O presente documento digital pode ser convertido em papel por meio de autenticação no Tabelionato de Notas. Provimto nº 100/2020 CNJ - artigo 22.

Confira os dados do ato em: <https://selodigital.tjpb.jus.br> ou Consulte o Documento em: <https://azevedobastos.not.br/documento/82582903213057510529>



CARTÓRIO
 Autenticação Digital Código: 82582903213057510529-2
 Data: 29/03/2021 10:38:18
 Valor Total do Ato: R\$ 4,66
 Selo Digital Tipo Normal C: ALH93921-PENW;



Cartório Azevêdo Bastos
 Av. Presidente Epitácio Pessoa - 1145
 Bairro dos Estado, João Pessoa - PB
 (83) 3244-5404 - cartorio@azevedobastos.not.br
<https://azevedobastos.not.br>

Válber Azevêdo de M. Cavalcanti
 Titular



TJPB

REPÚBLICA FEDERATIVA DO BRASIL
ESTADO DA PARAÍBA
CARTÓRIO AZEVEDO BASTOS
FUNDADO EM 1888

PRIMEIRO REGISTRO CIVIL DE NASCIMENTO E ÓBITOS E PRIVATIVO DE CASAMENTOS, INTERDIÇÕES E TUTELAS DA COMARCA DE JOÃO PESSOA

Av. Epitácio Pessoa, 1145 Bairro dos Estados 58030-00, João Pessoa PB
Tel.: (83) 3244-5404 / Fax: (83) 3244-5484
<http://www.azevedobastos.not.br>
E-mail: cartorio@azevedobastos.not.br

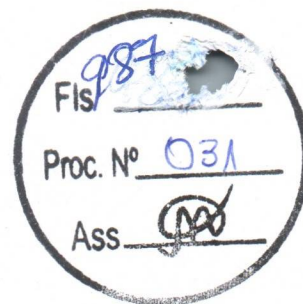

DECLARAÇÃO DE SERVIÇO DE AUTENTICAÇÃO DIGITAL

O Bel. Válber Azevêdo de Miranda Cavalcanti, Oficial do Primeiro Registro Civil de Nascimentos e Óbitos e Privativo de Casamentos, Interdições e Tutelas com atribuição de autenticar e reconhecer firmas da Comarca de João Pessoa Capital do Estado da Paraíba, em virtude de Lei, etc...

DECLARO ainda que, para garantir transparência e segurança jurídica de todos os atos oriundos da atividade Notarial e Registral no Estado da Paraíba, foi instituído pela Lei Nº 10.132, de 06 de novembro de 2013, a aplicação obrigatória de um Selo Digital de Fiscalização Extrajudicial em todos os atos de notas e registro, composto de um código único (por exemplo: Selo Digital: ABC12345-X1X2) e dessa forma, cada autenticação processada pela nossa Serventia pode ser verificada e confirmada tantas vezes quanto for necessário através do site do Tribunal de Justiça do Estado da Paraíba, endereço <https://corregedoria.tjpb.jus.br/selo-digital/>.

A autenticação digital do documento faz prova de que, na data e hora em que ela foi realizada, a empresa PORTAL DISTRIBUIDORA HOSPITALAR LTDA - ME tinha posse de um documento com as mesmas características que foram reproduzidas na cópia autenticada, sendo da empresa PORTAL DISTRIBUIDORA HOSPITALAR LTDA - ME a responsabilidade, única e exclusiva, pela idoneidade do documento apresentado a este Cartório.

Nesse sentido, declaro que a PORTAL DISTRIBUIDORA HOSPITALAR LTDA - ME assumiu, nos termos do artigo 8º, §1º, do Decreto nº 10.278/2020, que regulamentou o artigo 3º, inciso X, da Lei Federal nº 13.874/2019 e o artigo 2º-A da Lei Federal 12.682/2012, a responsabilidade pelo processo de digitalização dos documentos físicos, garantindo perante este Cartório e terceiros, a sua autoria e integridade.

De acordo com o disposto no artigo 2º-A, §7º, da Lei Federal nº 12.682/2012, o documento em anexo, identificado individualmente em cada Código de Autenticação Digital¹ ou na referida sequência, poderá ser reproduzido em papel ou em qualquer outro meio físico.

Esta DECLARAÇÃO foi emitida em **29/03/2021 14:13:54 (hora local)** através do sistema de autenticação digital do Cartório Azevêdo Bastos, de acordo com o Art. 1º, 10º e seus §§ 1º e 2º da MP 2200/2001, como também, o documento eletrônico autenticado contendo o Certificado Digital do titular do Cartório Azevêdo Bastos, poderá ser solicitado diretamente a empresa PORTAL DISTRIBUIDORA HOSPITALAR LTDA - ME ou ao Cartório pelo endereço de e-mail autentica@azevedobastos.not.br Para informações mais detalhadas deste ato, acesse o site <https://autdigital.azevedobastos.not.br> e informe o Código de Autenticação Digital

Esta Declaração é válida por **tempo indeterminado** e está disponível para consulta em nosso site.

¹Código de Autenticação Digital: 82582903213057510529-1 a 82582903213057510529-2

²Legislações Vigentes: Lei Federal nº 8.935/94, Lei Federal nº 10.406/2002, Medida Provisória nº 2200/2001, Lei Federal nº 13.105/2015, Lei Estadual nº 8.721/2008, Lei Estadual nº 10.132/2013, Provimento CGJ Nº 003/2014 e Provimento CNJ Nº 100/2020.

O referido é verdade, dou fé.

CHAVE DIGITAL

005b1d734fd94f057f2d69fe6bc05bfbe765aec6168e0da4b0f6f12f3fa7a89b971a64bddaf91aa24a45abd24e5bb550d68cc563681c1258275c498474ae5610fe8dc69a0964edc16fed1a1bd55716



Presidência da República
Casa Civil
Medida Provisória Nº 2.200-2,
de 24 de agosto de 2001.





Av. São João, 115 - Centro - São Paulo - SP - CEP: 01000-000
Telefone: (11) 3241-1111
Site: www.frcosob.com.br



DECLARAÇÃO DE SERVIÇO DE AUTENTICAÇÃO DIGITAL

1. Declaramos, no âmbito do Sistema de Registro de Imóveis, que o(a) Sr(a) [NOME DO TITULAR] é titular do imóvel [ENDEREÇO DO IMÓVEL] e que o(a) Sr(a) [NOME DO TITULAR] é o(a) responsável pelo imóvel, conforme consta no registro de imóveis nº [NÚMERO DO REGISTRO] do Livro nº [LIVRO] da Matrícula nº [MATRÍCULA] do Cartório de Registro de Imóveis nº [NÚMERO DO CARTÓRIO] da Comarca de São Paulo, SP.

2. Declaramos, no âmbito do Sistema de Registro de Imóveis, que o(a) Sr(a) [NOME DO TITULAR] é o(a) responsável pelo imóvel [ENDEREÇO DO IMÓVEL] e que o(a) Sr(a) [NOME DO TITULAR] é o(a) responsável pelo imóvel, conforme consta no registro de imóveis nº [NÚMERO DO REGISTRO] do Livro nº [LIVRO] da Matrícula nº [MATRÍCULA] do Cartório de Registro de Imóveis nº [NÚMERO DO CARTÓRIO] da Comarca de São Paulo, SP.

3. Declaramos, no âmbito do Sistema de Registro de Imóveis, que o(a) Sr(a) [NOME DO TITULAR] é o(a) responsável pelo imóvel [ENDEREÇO DO IMÓVEL] e que o(a) Sr(a) [NOME DO TITULAR] é o(a) responsável pelo imóvel, conforme consta no registro de imóveis nº [NÚMERO DO REGISTRO] do Livro nº [LIVRO] da Matrícula nº [MATRÍCULA] do Cartório de Registro de Imóveis nº [NÚMERO DO CARTÓRIO] da Comarca de São Paulo, SP.

4. Declaramos, no âmbito do Sistema de Registro de Imóveis, que o(a) Sr(a) [NOME DO TITULAR] é o(a) responsável pelo imóvel [ENDEREÇO DO IMÓVEL] e que o(a) Sr(a) [NOME DO TITULAR] é o(a) responsável pelo imóvel, conforme consta no registro de imóveis nº [NÚMERO DO REGISTRO] do Livro nº [LIVRO] da Matrícula nº [MATRÍCULA] do Cartório de Registro de Imóveis nº [NÚMERO DO CARTÓRIO] da Comarca de São Paulo, SP.

DECLARAÇÃO DIGITAL

5. Declaramos, no âmbito do Sistema de Registro de Imóveis, que o(a) Sr(a) [NOME DO TITULAR] é o(a) responsável pelo imóvel [ENDEREÇO DO IMÓVEL] e que o(a) Sr(a) [NOME DO TITULAR] é o(a) responsável pelo imóvel, conforme consta no registro de imóveis nº [NÚMERO DO REGISTRO] do Livro nº [LIVRO] da Matrícula nº [MATRÍCULA] do Cartório de Registro de Imóveis nº [NÚMERO DO CARTÓRIO] da Comarca de São Paulo, SP.

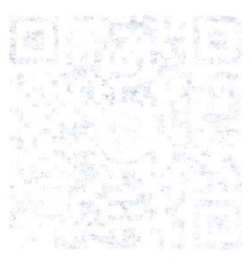

DECLARAÇÃO



 **MINISTÉRIO DA FAZENDA**
Secretaria da Receita Federal

CPF - CADASTRO DE PESSOAS FÍSICAS

Nome
JAKELINE GONCALVES TEIXEIRA

Ng de Inscrição **940098211-91** Data do Nascimento **31/12/81**

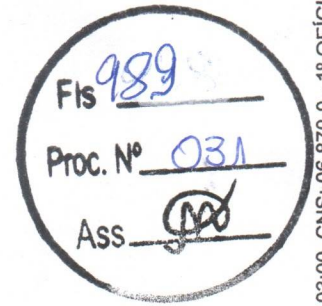
Este documento é o comprovante de inscrição no CADASTRO DE PESSOAS FÍSICAS - CPF, vedada a exigência por terceiros, salvo nos casos previstos na Legislação vigente.

Assinatura *Jakeline Gonçalves Teixeira*
JAKELINE GONCALVES TEIXEIRA

**S
E
R
V
I
D
O**

VÁLIDO EM TODO O TERRITÓRIO NACIONAL
Emitido em : 10/09/99

O presente documento digital foi conferido com o original e assinado digitalmente por DANILLO PINTO OLIVEIRA DE ALENCAR, em segunda-feira, 29 de março de 2021 10:45:20 GMT-03:00, CNS: 06.870-0 - 1º OFÍCIO DE REGISTRO CIVIL DAS PESSOAS NATURAIS E TABELIONATO DE NOTAS/PB, nos termos da medida provisória N. 2.200-2 de 24 de agosto de 2001. Sua autenticidade deverá ser confirmada no endereço eletrônico www.cenad.org.br/autenticidade. O presente documento digital pode ser convertido em papel por meio de autenticação no Tabelionato de Notas. Provimto nº 100/2020 CNJ - artigo 22.

Confira os dados do ato em: <https://selodigital.tjpb.jus.br> ou Consulte o Documento em: <https://azevedobastos.not.br/documento/82582903212932814001>



CARTÓRIO
Autenticação Digital Código: 82582903212932814001-2
Data: 29/03/2021 10:38:19
Valor Total do Ato: R\$ 4,66
Selo Digital Tipo Normal C: ALH93923-JTBY;



CNJ: 06.870-0

Cartório Azevêdo Bastos
Av. Presidente Epitácio Pessoa - 1145
Bairro dos Estado, João Pessoa - PB
(83) 3244-5404 - cartorio@azevedobastos.not.br
<https://azevedobastos.not.br>

Válber Azevêdo de M. Cavalcanti
Titular

TJPB



REPÚBLICA FEDERATIVA DO BRASIL
ESTADO DA PARAÍBA
CARTÓRIO AZEVEDO BASTOS
FUNDADO EM 1888

PRIMEIRO REGISTRO CIVIL DE NASCIMENTO E ÓBITOS E PRIVATIVO DE CASAMENTOS, INTERDIÇÕES E TUTELAS DA COMARCA DE JOÃO PESSOA

Av. Epitácio Pessoa, 1145 Bairro dos Estados 58030-00, João Pessoa PB
Tel.: (83) 3244-5404 / Fax: (83) 3244-5484
<http://www.azevedobastos.not.br>
E-mail: cartorio@azevedobastos.not.br

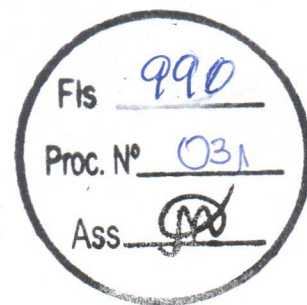

DECLARAÇÃO DE SERVIÇO DE AUTENTICAÇÃO DIGITAL

O Bel. Válber Azevêdo de Miranda Cavalcanti, Oficial do Primeiro Registro Civil de Nascimentos e Óbitos e Privativo de Casamentos, Interdições e Tutelas com atribuição de autenticar e reconhecer firmas da Comarca de João Pessoa Capital do Estado da Paraíba, em virtude de Lei, etc...

DECLARO ainda que, para garantir transparência e segurança jurídica de todos os atos oriundos da atividade Notarial e Registral no Estado da Paraíba, foi instituído pela Lei Nº 10.132, de 06 de novembro de 2013, a aplicação obrigatória de um Selo Digital de Fiscalização Extrajudicial em todos os atos de notas e registro, composto de um código único (por exemplo: Selo Digital: ABC12345-X1X2) e dessa forma, cada autenticação processada pela nossa Serventia pode ser verificada e confirmada tantas vezes quanto for necessário através do site do Tribunal de Justiça do Estado da Paraíba, endereço <https://corregedoria.tjpb.jus.br/selo-digital/>.

A autenticação digital do documento faz prova de que, na data e hora em que ela foi realizada, a empresa PORTAL DISTRIBUIDORA HOSPITALAR LTDA - ME tinha posse de um documento com as mesmas características que foram reproduzidas na cópia autenticada, sendo da empresa PORTAL DISTRIBUIDORA HOSPITALAR LTDA - ME a responsabilidade, única e exclusiva, pela idoneidade do documento apresentado a este Cartório.

Nesse sentido, declaro que a PORTAL DISTRIBUIDORA HOSPITALAR LTDA - ME assumiu, nos termos do artigo 8º, §1º, do Decreto nº 10.278/2020, que regulamentou o artigo 3º, inciso X, da Lei Federal nº 13.874/2019 e o artigo 2º-A da Lei Federal 12.682/2012, a responsabilidade pelo processo de digitalização dos documentos físicos, garantindo perante este Cartório e terceiros, a sua autoria e integridade.

De acordo com o disposto no artigo 2º-A, §7º, da Lei Federal nº 12.682/2012, o documento em anexo, identificado individualmente em cada Código de Autenticação Digital¹ ou na referida sequência, poderá ser reproduzido em papel ou em qualquer outro meio físico.

Esta DECLARAÇÃO foi emitida em **29/03/2021 14:14:21 (hora local)** através do sistema de autenticação digital do Cartório Azevedo Bastos, de acordo com o Art. 1º, 10º e seus §§ 1º e 2º da MP 2200/2001, como também, o documento eletrônico autenticado contendo o Certificado Digital do titular do Cartório Azevedo Bastos, poderá ser solicitado diretamente a empresa PORTAL DISTRIBUIDORA HOSPITALAR LTDA - ME ou ao Cartório pelo endereço de e-mail autentica@azevedobastos.not.br Para informações mais detalhadas deste ato, acesse o site <https://autdigital.azevedobastos.not.br> e informe o Código de Autenticação Digital

Esta Declaração é válida por **tempo indeterminado** e está disponível para consulta em nosso site.

¹Código de Autenticação Digital: 82582903212932814001-1 a 82582903212932814001-2

²Legislações Vigentes: Lei Federal nº 8.935/94, Lei Federal nº 10.406/2002, Medida Provisória nº 2200/2001, Lei Federal nº 13.105/2015, Lei Estadual nº 8.721/2008, Lei Estadual nº 10.132/2013, Provimento CGJ Nº 003/2014 e Provimento CNJ Nº 100/2020.

O referido é verdade, dou fé.

CHAVE DIGITAL

00005b1d734fd94f057f2d69fe6bc05bfbe765aec6168e0da4b0f6f12f3fa7a8c3ad785e19bf4fad59ef4d16dcc67a38c6fd3d3f09d23d03a7ed8eab20a890f810fe8dc69a0964edc16fed1a1bd55716



Presidência da República
Casa Civil
Medida Provisória Nº 2.200-2,
de 24 de agosto de 2001.



Fls 991
Proc. Nº 031
Ass. [Assinatura]

INSTRUMENTO PÚBLICO DE PROCURAÇÃO

**INSTRUMENTO PÚBLICO DE
PROCURAÇÃO QUE FAZ PORTAL
DISTRIBUIDORA HOSPITALAR LTDA ME,
NA FORMA ABAIXO.**

S A I B A M quantos este público instrumento de **Procuração** virem que aos dezessete dias do mês de maio do ano de dois mil e vinte e um (17/05/2021), nesta Cidade e Comarca de Jussara, Estado de Goiás, e neste Cartório de Registro de Pessoas Jurídicas, Títulos, Documentos, Protesto e Tabelionato 2º de Notas, situado à Avenida José Bonifácio, nº 697, Centro, perante mim, Andreia Carolina de Jesus, Escrevente, comparece como **OUTORGANTE: PORTAL DISTRIBUIDORA HOSPITALAR LTDA ME**, pessoa jurídica de direito privado, inscrita no CNPJ/MF sob o nº 26.570.361/0001-67, com sede e foro na Avenida Almirante Saldanha, nº 1.238, quadra 15-A, lote 01, Vila Marajoara, Jussara/GO; e neste ato representada por **Alandelon Wanderlei de Oliveira**, brasileiro, casado, advogado, portador da Carteira de Identidade nº 3521910-8265003 DGPC/GO e CPF/MF nº 628.655.521-87, filho de Adeon Paulo de Oliveira e Solangela Façanha Wanderlei, nascido aos 30/08/1977, natural de Jussara/GO, email: alandelon.adv.@hotmail.com, residente e domiciliado na Rua 21 de Abril, quadra 20, lote 04, Setor Marajoara, Jussara/GO. Reconheço a identidade da comparecente e sua capacidade para este ato, conforme documentos de identificação apresentados, do que dou fé, tendo em vista que a representante deste tabelionato identificou ao parte através dos respectivos documentos oficiais de identificação apresentados, os quais não apresentam quaisquer elementos aparentes de suspeição de sua veracidade; sobre os quais a comparecente declara sob responsabilidade civil e criminal, ser verdadeira de conteúdo e de forma; não havendo, portanto, investigação pericial, que transcende as atribuições notariais. – Então, por ela me foi dito que, por este público instrumento, nomeia e constitui seu bastante **PROCURADOR: JONATHAN FERREIRA DA SILVA**, brasileiro, divorciado, assistente administrativo, portador da Carteira de Identidade nº 5.112.932 SPTC/GO e CPF/MF nº 022.044.901-56, filho de José Ferreira da Silva e Joana Dark Filho da Silva, nascido aos 20/06/1990, natural de Novo Brasil/Go, declarou não possuir endereço eletrônico, residente e domiciliado na Avenida A, quadra 16, lote 05, Centro, Jussara/GO; a quem confere amplos especiais poderes para representar a outorgante perante às Repartições Públicas, quer Federal, Estadual, Municipal e Autárquicas, **COMISSÕES DE LICITAÇÕES DE PREFEITURAS, LICITAÇÕES MUNICIPAIS, ESTADUAIS E FEDERAIS** de todas modalidades, resolver todos e quaisquer os assuntos e interesses da outorgante, assinar quaisquer documentos, fazer requerimentos, juntar e desentranhar documentos, pagar taxas, impostos e demais emolumentos, assinar termos, contratos, distratos e aditivos, solicitar e obter certidões, firmar acordos e compromissos, prestar declarações, cumprir exigências, fazer retiradas de encomendas, correspondências e outros documentos, registrados com ou sem valor, valores postais e onde mais se fizer necessário e preciso à presença e assinatura do representante da Pessoa Jurídica Outorgante, vender mercadorias de seu ramo de

Av. José Bonifácio, nº 697 - Centro - Jussara-GO
FONE: (62) 3373-1455 - Cep 76.270-000 - tab2jussara@hotmail.com

Digitalizado com CamScanner



Protocolo: **2.711**

Livro: **054**

Folha: **134**

Livro

negócio, firmar compromissos de quaisquer espécies ou modalidades; podendo ainda promover à participação da Outorgante em licitações públicas, estando autorizada a manifestar-se verbalmente, assistir a abertura de propostas, assinar atas, renunciar e interpor recursos, formular propostas, oferecer lances de preços, fazer impugnações, reclamações e protestos, transigir, desistir e praticar todos os atos pertinentes ao certame em nome da Outorgante e tudo mais que for lícito e necessário ao certame; confere ainda poderes para participar de pregão eletrônico, podendo apresentar propostas e documentos, enfim, praticar todos os demais atos que se fizerem necessários para o fiel desempenho do presente mandato, **não podendo substabelecer. Instrumento válido até 31/12/2021.** A pedido da comparecente, lavro a presente procuração em meu livro de notas. Assim o disse do que dou fé e me pediu este instrumento que lhe li, aceita assina. Comigo Andreia Carolina de Jesus, Escrevente que a escrevi, subscrevo e dou fé. Jussara, **17 de maio de 2021.** (a), Andelson Wanderlei de Oliveira. Trasladada em seguida. Eu Andreia Carolina de Jesus, Escrevente que a fiz digitar, conferi, subscrevi e assino em público e raso. Emolumentos: **R\$ 56,76**; Fundos Estaduais: **R\$22,71**; Taxa Judiciária: **R\$ 15,82**; iSSQN: **R\$1,42**.

Jussara, 17 de maio de 2021



Em test. Andreia Carolina de Jesus da verdade.

Andreia Carolina de Jesus
Escrevente

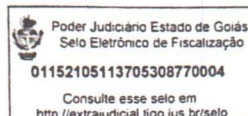
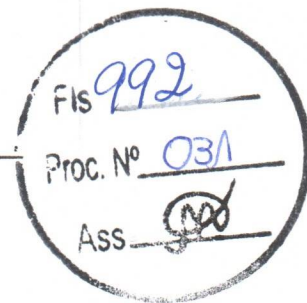

Av. José Bonifácio, nº 697 - Centro - Jussara-GO
FONE: (62) 3373-1455 - Cep 76.270-000 - tab2jussara@hotmail.com

Digitalizado com CamScanner

Confira os dados do ato em: <https://selodigital.tjpb.jus.br> ou Consulte o Documento em: <https://azevedobastos.not.br/documento/82581705216476867361-2>



CARTÓRIO

Autenticação Digital Código: 82581705216476867361-2
Data: 17/05/2021 17:12:52
Valor Total do Ato: R\$ 4,66
Selo Digital Tipo Normal C: ALM10358-1ISO;



CNPJ: 06.870-0

Cartório Azevêdo Bastos
Av. Presidente Epitácio Pessoa - 1145
Bairro dos Estados, João Pessoa - PB
(83) 3244-5404 - cartorio@azevedobastos.not.br
<https://azevedobastos.not.br>

Válber Azevêdo de M. Cavalcanti
Titular

TJPB



O presente documento digital foi conferido com o original e assinado digitalmente por MARCELO TIMOTEU DE OLIVEIRA, em segunda-feira, 17 de maio de 2021 17:14:23 GMT-03:00, CNS: 06.870-0 - 1º OFÍCIO DE REGISTRO CIVIL DAS PESSOAS NATURAIS E TABELIONATO DE NOTAS/PB, nos termos da medida provisória N. 2.200-2 de 24 de agosto de 2001. Sua autenticidade deverá ser confirmada no endereço eletrônico www.cenad.org.br/autenticidade. O presente documento digital pode ser convertido em papel por meio de autenticação no Tabelionato de Notas. Provimto nº 100/2020 CNJ - artigo 22.

REPÚBLICA FEDERATIVA DO BRASIL
ESTADO DA PARAÍBA
CARTÓRIO AZEVEDO BASTOS
FUNDADO EM 1888
PRIMEIRO REGISTRO CIVIL DE NASCIMENTO E ÓBITOS E PRIVATIVO DE CASAMENTOS, INTERDIÇÕES E TUTELAS DA COMARCA DE JOÃO PESSOA

Av. Epitácio Pessoa, 1145 Bairro dos Estados 58030-00, João Pessoa PB
Tel.: (83) 3244-5404 / Fax: (83) 3244-5484
<http://www.azevedobastos.not.br>
E-mail: cartorio@azevedobastos.not.br

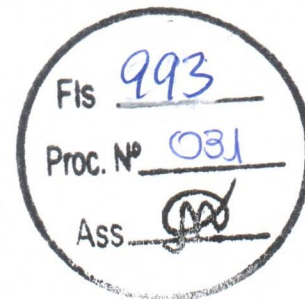

DECLARAÇÃO DE SERVIÇO DE AUTENTICAÇÃO DIGITAL

O Bel. Válber Azevêdo de Miranda Cavalcanti, Oficial do Primeiro Registro Civil de Nascimentos e Óbitos e Privativo de Casamentos, Interdições e Tutelas com atribuição de autenticar e reconhecer firmas da Comarca de João Pessoa Capital do Estado da Paraíba, em virtude de Lei, etc...

DECLARO ainda que, para garantir transparência e segurança jurídica de todos os atos oriundos da atividade Notarial e Registral no Estado da Paraíba, foi instituído pela Lei nº 10.132, de 06 de novembro de 2013, a aplicação obrigatória de um Selo Digital de Fiscalização Extrajudicial em todos os atos de notas e registro, composto de um código único (por exemplo: Selo Digital: ABC12345-X1X2) e dessa forma, cada autenticação processada pela nossa Serventia pode ser verificada e confirmada tantas vezes quanto for necessário através do site do Tribunal de Justiça do Estado da Paraíba, endereço <https://corregedoria.tjpb.jus.br/selo-digital/>.

A autenticação digital do documento faz prova de que, na data e hora em que ela foi realizada, a empresa PORTAL DISTRIBUIDORA HOSPITALAR LTDA - ME tinha posse de um documento com as mesmas características que foram reproduzidas na cópia autenticada, sendo da empresa PORTAL DISTRIBUIDORA HOSPITALAR LTDA - ME a responsabilidade, única e exclusiva, pela idoneidade do documento apresentado a este Cartório.

Nesse sentido, declaro que a PORTAL DISTRIBUIDORA HOSPITALAR LTDA - ME assumiu, nos termos do artigo 8º, §1º, do Decreto nº 10.278/2020, que regulamentou o artigo 3º, inciso X, da Lei Federal nº 13.874/2019 e o artigo 2º-A da Lei Federal 12.682/2012, a responsabilidade pelo processo de digitalização dos documentos físicos, garantindo perante este Cartório e terceiros, a sua autoria e integridade.

De acordo com o disposto no artigo 2º-A, §7º, da Lei Federal nº 12.682/2012, o documento em anexo, identificado individualmente em cada Código de Autenticação Digital¹ ou na referida sequência, poderá ser reproduzido em papel ou em qualquer outro meio físico.

Esta DECLARAÇÃO foi emitida em **18/05/2021 07:26:45 (hora local)** através do sistema de autenticação digital do Cartório Azevedo Bastos, de acordo com o Art. 1º, 10º e seus §§ 1º e 2º da MP 2200/2001, como também, o documento eletrônico autenticado contendo o Certificado Digital do titular do Cartório Azevedo Bastos, poderá ser solicitado diretamente a empresa PORTAL DISTRIBUIDORA HOSPITALAR LTDA - ME ou ao Cartório pelo endereço de e-mail autentica@azevedobastos.not.br Para informações mais detalhadas deste ato, acesse o site <https://autdigital.azevedobastos.not.br> e informe o Código de Autenticação Digital

Esta Declaração é válida por **tempo indeterminado** e está disponível para consulta em nosso site.

¹**Código de Autenticação Digital:** 82581705216476867361-1 a 82581705216476867361-2

²**Legislações Vigentes:** Lei Federal nº 8.935/94, Lei Federal nº 10.406/2002, Medida Provisória nº 2200/2001, Lei Federal nº 13.105/2015, Lei Estadual nº 8.721/2008, Lei Estadual nº 10.132/2013, Provimento CGJ N° 003/2014 e Provimento CNJ N° 100/2020.

O referido é verdade, dou fé.

CHAVE DIGITAL

00005b1d734fd94f057f2d69fe6bc05b46792f58bc825c039cfdbc644af931dc4867af3c13ce68107399c7cd4c7e9c2ff866db0284dee88fca8e63251374904e10fe8dc69a0964edc16fed1a1bd55716



Presidência da República
Casa Civil
Medida Provisória Nº 2.200-2,
de 24 de agosto de 2001.



CNH Digital

Departamento Nacional de Trânsito

REPÚBLICA FEDERATIVA DO BRASIL
MINISTÉRIO DA INFRAESTRUTURA
DEPARTAMENTO NACIONAL DE TRÂNSITO
CARTEIRA NACIONAL DE HABILITAÇÃO

VALIDA EM TODO O TERRITÓRIO NACIONAL
1601497710

1601497710

1601497710

GOIÁS

DENATRAN CONTRAN

NOME: JONATHAN FERREIRA DA SILVA

DOC. IDENTIDADE/ÓRG EMISSOR/AJF: 5112932 SPTC GO

CPF: 022.044.901-56 DATA NASCIMENTO: 20/06/1990

FILIAÇÃO: JOSE FERREIRA DA SILVA
JOANA DARK FILHO DA SILVA

PERMISSÃO: ACC CAT. HAB: AB

Nº REGISTRO: 04422040501 VALIDADE: 09/05/2023 1ª HABILITAÇÃO: 04/08/2008

OBSERVAÇÕES: EAR

ASSINATURA DO PORTADOR: Jonathan Ferreira da Silva

LOCAL: GOIANIA, GO DATA EMISSÃO: 14/05/2018

ASSINADO DIGITALMENTE DEPARTAMENTO ESTADUAL DE TRÂNSITO 29846165857 GO129304212

QR-CODE



Documento assinado com certificado digital em conformidade com a Medida Provisória nº 2200-2/2001. Sua validade poderá ser confirmada por meio da comparação deste arquivo digital com o arquivo de assinatura (.p7s) no endereço: < <http://www.serpro.gov.br/assinador-digital> >.

SERPRO / DENATRAN

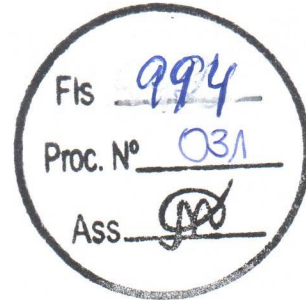

O presente documento digital foi conferido com o original e assinado digitalmente por MARCELO TIMOTEO DE OLIVEIRA, em segunda-feira, 17 de maio de 2021 17:14:23 GMT-03:00, CNS: 06.870-0 - 1º OFÍCIO DE REGISTRO CIVIL DAS PESSOAS NATURAIS E TABELIONATO DE NOTAS/PB, nos termos da medida provisória N. 2.200-2 de 24 de agosto de 2001. Sua autenticidade deverá ser confirmada no endereço eletrônico www.cenad.org.br/autenticidade. O ser convertido em papel por meio de autenticação no Tabelionato de Notas. Provimto nº 100/2020 CNJ - artigo 22.

Confira os dados do ato em: <https://selodigital.tjpb.jus.br> ou Consulte o Documento em: <https://azevedobastos.not.br/documento/82581705216146588758>



CARTÓRIO Autenticação Digital Código: 82581705216146588758-1
Data: 17/05/2021 17:12:53
Valor Total do Ato: R\$ 4,66
Selo Digital Tipo Normal C: ALM10359-J7N5;



Cartório Azevêdo Bastos
Av. Presidente Epitácio Pessoa - 1145
Bairro dos Estado, João Pessoa - PB
(83) 3244-5404 - cartorio@azevedobastos.not.br
<https://azevedobastos.not.br>

Válber Azevêdo de M. Cavalcanti
Titular



TJPB

08-0000

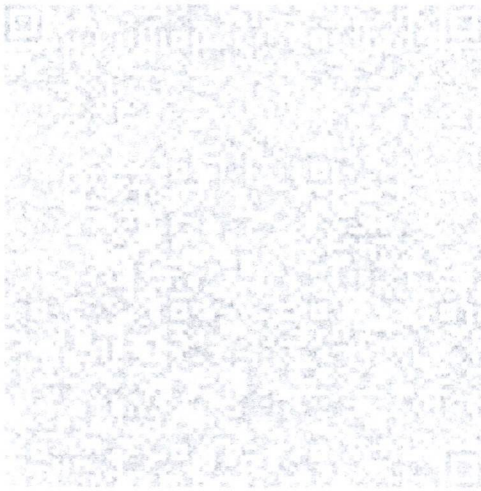

Informasi mengenai sistem ini dapat diakses melalui QR code yang tertera pada kartu ini. Untuk lebih jelasnya, silakan kunjungi alamat website yang tertera di bagian bawah.

PERBEDAAN



Area containing text and possibly a signature or name, located below the portrait photo.

Vertical text on the far left edge of the page, likely a page number or reference code.



Text block in the bottom left corner, possibly contact information or a disclaimer.



Text block in the bottom center area, possibly contact information or a disclaimer.



REPÚBLICA FEDERATIVA DO BRASIL
ESTADO DA PARAÍBA
CARTÓRIO AZEVEDO BASTOS
FUNDADO EM 1888
PRIMEIRO REGISTRO CIVIL DE NASCIMENTO E ÓBITOS E PRIVATIVO DE CASAMENTOS, INTERDIÇÕES E TUTELAS DA COMARCA DE JOÃO PESSOA

Av. Epitácio Pessoa, 1145 Bairro dos Estados 58030-00, João Pessoa PB
Tel.: (83) 3244-5404 / Fax: (83) 3244-5484
http://www.azevedobastos.not.br
E-mail: cartorio@azevedobastos.not.br

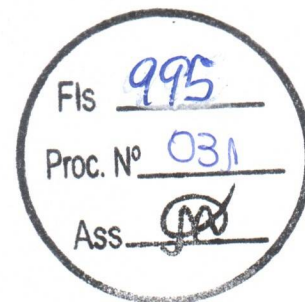

DECLARAÇÃO DE SERVIÇO DE AUTENTICAÇÃO DIGITAL

O Bel. Válber Azevêdo de Miranda Cavalcanti, Oficial do Primeiro Registro Civil de Nascimentos e Óbitos e Privativo de Casamentos, Interdições e Tutelas com atribuição de autenticar e reconhecer firmas da Comarca de João Pessoa Capital do Estado da Paraíba, em virtude de Lei, etc...

DECLARO ainda que, para garantir transparência e segurança jurídica de todos os atos oriundos da atividade Notarial e Registral no Estado da Paraíba, foi instituído pela Lei nº 10.132, de 06 de novembro de 2013, a aplicação obrigatória de um Selo Digital de Fiscalização Extrajudicial em todos os atos de notas e registro, composto de um código único (por exemplo: Selo Digital: ABC12345-X1X2) e dessa forma, cada autenticação processada pela nossa Serventia pode ser verificada e confirmada tantas vezes quanto for necessário através do site do Tribunal de Justiça do Estado da Paraíba, endereço <https://corregedoria.tjpb.jus.br/selo-digital/>.

A autenticação digital do documento faz prova de que, na data e hora em que ela foi realizada, a empresa PORTAL DISTRIBUIDORA HOSPITALAR LTDA - ME tinha posse de um documento com as mesmas características que foram reproduzidas na cópia autenticada, sendo da empresa PORTAL DISTRIBUIDORA HOSPITALAR LTDA - ME a responsabilidade, única e exclusiva, pela idoneidade do documento apresentado a este Cartório.

Nesse sentido, declaro que a PORTAL DISTRIBUIDORA HOSPITALAR LTDA - ME assumiu, nos termos do artigo 8º, §1º, do Decreto nº 10.278/2020, que regulamentou o artigo 3º, inciso X, da Lei Federal nº 13.874/2019 e o artigo 2º-A da Lei Federal 12.682/2012, a responsabilidade pelo processo de digitalização dos documentos físicos, garantindo perante este Cartório e terceiros, a sua autoria e integridade.

De acordo com o disposto no artigo 2º-A, §7º, da Lei Federal nº 12.682/2012, o documento em anexo, identificado individualmente em cada Código de Autenticação Digital¹ ou na referida sequência, poderá ser reproduzido em papel ou em qualquer outro meio físico.

Esta DECLARAÇÃO foi emitida em **18/05/2021 07:26:27 (hora local)** através do sistema de autenticação digital do Cartório Azevedo Bastos, de acordo com o Art. 1º, 10º e seus §§ 1º e 2º da MP 2200/2001, como também, o documento eletrônico autenticado contendo o Certificado Digital do titular do Cartório Azevedo Bastos, poderá ser solicitado diretamente a empresa PORTAL DISTRIBUIDORA HOSPITALAR LTDA - ME ou ao Cartório pelo endereço de e-mail autentica@azevedobastos.not.br Para informações mais detalhadas deste ato, acesse o site <https://autdigital.azevedobastos.not.br> e informe o Código de Autenticação Digital

Esta Declaração é válida por **tempo indeterminado** e está disponível para consulta em nosso site.

¹Código de Autenticação Digital: 82581705216146588758-1

²Legislações Vigentes: Lei Federal nº 8.935/94, Lei Federal nº 10.406/2002, Medida Provisória nº 2200/2001, Lei Federal nº 13.105/2015, Lei Estadual nº 8.721/2008, Lei Estadual nº 10.132/2013, Provimento CGJ nº 003/2014 e Provimento CNJ nº 100/2020.

O referido é verdade, dou fé.

CHAVE DIGITAL

00005b1d734fd94f057f2d69fe6bc05b46792f58bc825c039cfdbc644af931dca35d2f1f538038bf647db6f580904e793a4693fb4cec4ff319b9beba070cbd7010fe8dc69a0964edc16fed1a1bd55716



Presidência da República
Casa Civil
Medida Provisória Nº 2.200-2,
de 24 de agosto de 2001.



PREFEITURA MUNICIPAL DE CHAPADINHA/MA
COMISSÃO PERMANENTE DE LICITAÇÕES
PREGÃO ELETRÔNICO Nº 031/2021
ABERTURA: 10 DE NOVEMBRO DE 2021, ÀS 14h00min

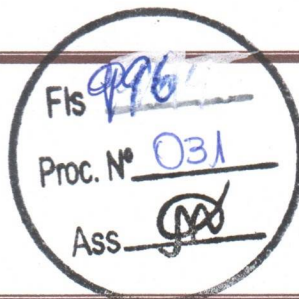

DECLARAÇÃO DE SUJEIÇÃO ÀS CONDIÇÕES ESTABELECIDAS NO EDITAL E DE INEXISTÊNCIA DE FATOS SUPERVENIENTES IMPEDITIVOS DA HABILITAÇÃO

Pregão Eletrônico nº 031/2021

A Empresa **PORTAL DISTRIBUIDORA HOSPITALAR LTDA**, com sede na Avenida Almirante Saldanha, n. 1238, Quadra 15A, Lote 01, Vila Marajoara, JUSSARA, GOIÁS, CEP 76.270-000 inscrita no CNPJ/MF sob n.º 26.570.361/0001-67 e Inscrição Estadual sob n.º 10.677.230-9, representada neste ato por seu procurador infra-assinado, Declara expressamente que se sujeita às condições estabelecidas no edital acima citado e que acatará integralmente qualquer decisão que venha a ser tomada pelo licitador quanto à qualificação apenas das proponentes que tenham atendido às condições estabelecidas no edital e que demonstrem integral capacidade de executar o fornecimento do bem previsto.

Declara, ainda, para todos os fins de direito, a inexistência de fatos supervenientes impeditivos da habilitação ou que comprometa a idoneidade da proponente nos termos do artigo 32, parágrafo 2º, e artigo 97 da lei nº 8.666, de 21 de junho de 1993, e alterações subsequentes.

Por ser expressão de verdade, firmamos a presente.

Jussara/GO, 10 de Novembro de 2021

PORTAL
DISTRIBUIDORA
HOSPITALAR
LTDA:26570361000167

Assinado de forma digital por
PORTAL DISTRIBUIDORA
HOSPITALAR
LTDA:26570361000167
Dados: 2021.11.05 16:42:15
-03'00'

PORTAL DISTRIBUIDORA HOSPITALAR LTDA
CNPJ 26.570.361/0001-67
Jonathan Ferreira da Silva - Procurador
CPF 022.044.901-56 RG 5112932 SPTC/GO

Av. Almirante Saldanha, Quadra 15A, Lote 01, n. 1238, Vila Marajoara, Jussara – GO, CEP: 76.270-000

Fone: (62) 3373-3883 / (62) 98554-7364 – CNPJ: 26.570.361/0001-67

www.portaldistribuidorahospitalar.com

portaldistribuidorahospitalar@hotmail.com

PREFEITURA MUNICIPAL DE CHAPADINHA/MA
COMISSÃO PERMANENTE DE LICITAÇÕES
PREGÃO ELETRÔNICO Nº 031/2021
ABERTURA: 10 DE NOVEMBRO DE 2021, ÀS 14h00min

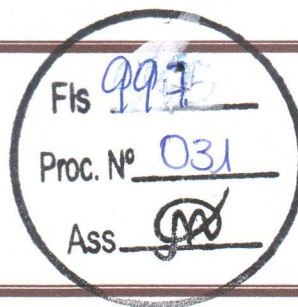

DECLARAÇÃO ATENDIMENTO AO INC.XXXIII, DO ART. 7º DA CF/88.

PREGÃO ELETRÔNICO Nº 031/2021

Em atendimento ao disposto no art. 7º, inciso XXXIII da Constituição Federal, e para fins do disposto no inciso V, artigo 27 da Lei n. 8.666, de 21 de junho de 1993, acrescido pela Lei n. 9.854, de 27 de outubro de 1999, declaramos que a empresa **PORTAL DISTRIBUIDORA HOSPITALAR LTDA**, com sede na Avenida Almirante Saldanha, Quadra 15A, Lote 01, Vila Marajoara, Jussara – GO, CEP: 76.270-000, inscrita no CNPJ/MF sob n.º 26.570.361/0001-67 e Inscrição Estadual sob n.º 10.677.230-9, representada neste ato por seu procurador infra-assinado, **DECLARA**, para fins de participação no processo licitatório em pauta, não empregar menor de 18 (dezoito) anos em trabalho noturno, perigoso ou insalubre e muito menos menores de 16 (dezesesseis) anos em qualquer trabalho.

Por ser esta a expressão da verdade, firmo a presente declaração.

Jussara/GO, 10 de Novembro de 2021

PORTAL DISTRIBUIDORA HOSPITALAR
LTDA:26570361000167

Assinado de forma digital por
PORTAL DISTRIBUIDORA
HOSPITALAR
LTDA:26570361000167
Dados: 2021.11.05 16:42:31 -03'00'

PORTAL DISTRIBUIDORA HOSPITALAR LTDA
CNPJ 26.570.361/0001-67
Jonathan Ferreira da Silva - Procurador
CPF 022.044.901-56 RG 5112932 SPTC/GO

Av. Almirante Saldanha, Quadra 15A, Lote 01, n. 1238, Vila Marajoara, Jussara – GO, CEP: 76.270-000

Fone: (62) 3373-3883 / (62) 98554-7364 – CNPJ: 26.570.361/0001-67

www.portaldistribuidorahospitalar.com
portaldistribuidorahospitalar@hotmail.com

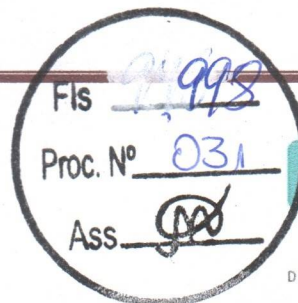

DECLARAÇÃO DE ELABORAÇÃO INDEPENDENTE DE PROPOSTA

PREGÃO ELETRÔNICO Nº 031/2021

A Empresa PORTAL DISTRIBUIDORA HOSPITALAR LTDA, com sede na Avenida Almirante Saldanha, n. 1238, Quadra 15A, Lote 01, Vila Marajoara, JUSSARA, GOIÁS, CEP 76.270-000 inscrita no CNPJ/MF sob n.º 26.570.361/0001-67 e Inscrição Estadual sob n.º 10.677.230-9, representada neste ato por seu procurador infra-assinado, Declara sob as penas da lei, em especial o art. 299 do código penal brasileiro, que:

A) a proposta apresentada para participar do pregão eletrônico nº 031/2021-srp, foi elaborada de maneira independente pela empresa Portal Distribuidora Hospitalar LTDA e o conteúdo da proposta não foi, no todo ou em parte, direta ou indiretamente, informado, discutido ou recebido de qualquer outro participante potencial ou de fato do pregão eletrônico nº 031/2021-srp, por qualquer meio ou por qualquer pessoa;

B) A intenção de apresentar a proposta elaborada para participar do pregão eletrônico nº 031/2021-srp não foi informada, discutida ou recebida de qualquer outro participante potencial ou de fato do pregão eletrônico nº 031/2021-srp, por qualquer meio ou por qualquer pessoa;

C) Que não tentou, por qualquer meio ou por qualquer pessoa, influir na decisão de qualquer outro participante potencial ou de fato do pregão eletrônico nº 031/2021-srp quanto a participar ou não da referida licitação;

D) Que o conteúdo da proposta apresentada para participar do pregão eletrônico nº 031/2021-srp não será, no todo ou em parte, direta ou indiretamente, comunicado ou discutido com qualquer outro participante potencial ou de fato do pregão eletrônico nº 031/2021-srp antes da adjudicação do objeto da referida licitação;

E) Que o conteúdo da proposta apresentada para participar do pregão eletrônico nº 031/2021-srp não foi, no todo ou em parte, direta ou indiretamente, informado, discutido ou recebido de qualquer integrante do município de Chapadinha/MA, antes da abertura oficial das propostas; e

F) Que está plenamente ciente do teor e da extensão desta declaração e que detém plenos poderes e informações para firmá-la.

Por ser esta a expressão da verdade, firmo a presente declaração.

Jussara/GO, 10 de Novembro de 2021

PORTAL
DISTRIBUIDORA
HOSPITALAR
LTDA:26570361000167

Assinado de forma digital por
PORTAL DISTRIBUIDORA
HOSPITALAR
LTDA:26570361000167
Dados: 2021.11.05 16:42:52
-03'00'

PORTAL DISTRIBUIDORA HOSPITALAR LTDA
CNPJ 26.570.361/0001-67
Jonathan Ferreira da Silva - Procurador
CPF 022.044.901-56 RG 5112932 SPTC/GO

Av. Almirante Saldanha, Quadra 15A, Lote 01, n. 1238, Vila Marajoara, Jussara – GO, CEP: 76.270-000

Fone: (62) 3373-3883 / (62) 98554-7364 – CNPJ: 26.570.361/0001-67

www.portaldistribuidorahospitalar.com

portaldistribuidorahospitalar@hotmail.com

PREFEITURA MUNICIPAL DE CHAPADINHA/MA
COMISSÃO PERMANENTE DE LICITAÇÕES
PREGÃO ELETRÔNICO Nº 031/2021
ABERTURA: 10 DE NOVEMBRO DE 2021, ÀS 14h00min

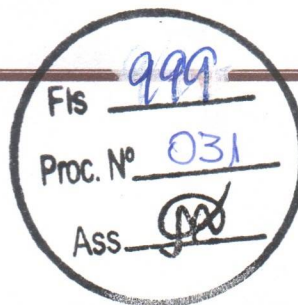

DECLARAÇÃO DE ENQUADRAMENTO EPP

PREGÃO ELETRÔNICO Nº 031/2021

A Empresa PORTAL DISTRIBUIDORA HOSPITALAR LTDA, com sede na Avenida Almirante Saldanha, n. 1238, Quadra 15A, Lote 01, Vila Marajoara, JUSSARA, GOIÁS, CEP 76.270-000 inscrita no CNPJ/MF sob n.º 26.570.361/0001-67 e Inscrição Estadual sob n.º 10.677.230-9, representada neste ato por seu procurador infra-assinado, Declaro (amos) para todos os fins de direito, especificamente para participação de licitação na modalidade de Pregão, que estou (amos) sob o regime de EPP, para efeito do disposto na LC 123/2006.

Por ser esta a expressão da verdade, firmo a presente declaração.

Jussara/GO, 10 de Novembro de 2021

PORTAL
DISTRIBUIDORA
HOSPITALAR
LTDA:26570361000167

Assinado de forma digital por
PORTAL DISTRIBUIDORA
HOSPITALAR
LTDA:26570361000167
Dados: 2021.11.05 16:43:07
-03'00'

PORTAL DISTRIBUIDORA HOSPITALAR LTDA

CNPJ 26.570.361/0001-67

Jonathan Ferreira da Silva - Procurador

CPF 022.044.901-56 RG 5112932 SPTC/GO

Av. Almirante Saldanha, Quadra 15A, Lote 01, n. 1238, Vila Marajoara, Jussara – GO, CEP: 76.270-000

Fone: (62) 3373-3883 / (62) 98554-7364 – CNPJ: 26.570.361/0001-67

www.portaldistribuidorahospitalar.com

portaldistribuidorahospitalar@hotmail.com

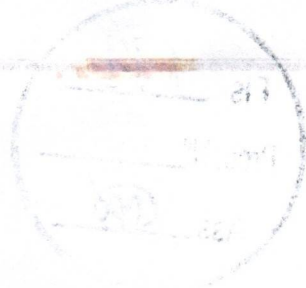

PREFEITURA MUNICIPAL DE CHAPADÃO DO SUL
COMISSÃO PERMANENTE DE LICITAÇÕES
PREGÃO ELETRÔNICO Nº 031/2021
ABERTURA: 10 DE NOVEMBRO DE 2021 ÀS 14:00min

DECLARAÇÃO DE ENQUADRAMENTO EPP

PREGÃO ELETRÔNICO Nº 031/2021

A Empresa PORTAL DISTRIBUIDORA HOSPITALAR LTDA, com sede na Avenida Almeida Salbino, n. 1238, Quadra 15A, Lote 01, Vila Marjoram, Jussara, Goiás, CEP 76.270-000 inscrita no CNPJ/MF sob n.º 28.570.361/0001-87 e inscrição Estadual sob n.º 10.617.230-9, representada neste ato por seu procurador infra-assinado, Declara (amos) para todos os fins de direito, especificamente esta participação no processo de licitação de Pregão, que cumpre (amos) sob o regime de EPP, para efeito do disposto no LC 123/2006.

Por ser esta a expressão da verdade, firmo a presente declaração.

Jussara, 10 de Novembro de 2021

PORTAL DISTRIBUIDORA HOSPITALAR LTDA
CNPJ 28.570.361/0001-87
Rua: ...
Jussara, GO

PORTAL DISTRIBUIDORA HOSPITALAR LTDA
CNPJ 28.570.361/0001-87
Jussara, Goiás - Procurador
CPF 022.044.804-99 RG 2412922 8710-00

PREFEITURA MUNICIPAL DE CHAPADINHA/MA
COMISSÃO PERMANENTE DE LICITAÇÕES
PREGÃO ELETRÔNICO Nº 031/2021
ABERTURA: 10 DE NOVEMBRO DE 2021, ÀS 14h00min

Fis 1000
Proc. Nº 031
Ass [assinatura]



DECLARAÇÃO DE IDONEIDADE

PREGÃO ELETRÔNICO Nº 031/2021

A Empresa PORTAL DISTRIBUIDORA HOSPITALAR LTDA, com sede na Avenida Almirante Saldanha, n. 1238, Quadra 15A, Lote 01, Vila Marajoara, JUSSARA, GOIÁS, CEP 76.270-000 inscrita no CNPJ/MF sob n.º 26.570.361/0001-67 e Inscrição Estadual sob n.º 10.677.230-9, representada neste ato por seu procurador infra-assinado, Declara, não ter recebido do município de Chapadinha/MA ou de qualquer outra entidade da administração direta ou indireta, em âmbito federal, estadual e municipal, suspensão temporária de participação em licitação e ou impedimento de contratar com a administração, assim como não ter recebido declaração de inidoneidade para licitar e ou contratar com a administração federal, estadual e municipal.

Por ser esta a expressão da verdade, firmo a presente declaração.

Jussara/GO, 10 de Novembro de 2021

PORTAL
DISTRIBUIDORA
HOSPITALAR
LTDA:26570361000167

Assinado de forma digital por
PORTAL DISTRIBUIDORA
HOSPITALAR
LTDA:26570361000167
Dados: 2021.11.05 16:43:23
-03'00'

PORTAL DISTRIBUIDORA HOSPITALAR LTDA
CNPJ 26.570.361/0001-67
Jonathan Ferreira da Silva - Procurador
CPF 022.044.901-56 RG 5112932 SPTC/GO

Av. Almirante Saldanha, Quadra 15A, Lote 01, n. 1238, Vila Marajoara, Jussara – GO, CEP: 76.270-000

Fone: (62) 3373-3883 / (62) 98554-7364 – CNPJ: 26.570.361/0001-67

www.portaldistribuidorahospitalar.com

portaldistribuidorahospitalar@hotmail.com



PREFEITURA MUNICIPAL DE CHAPADINHAMÁ
COMISSÃO PERMANENTE DE LICITAÇÃO
PREGÃO ELETRÔNICO Nº 04/2021
ABERTURA em 10 de Novembro de 2021 às 14:00hrs

DECLARAÇÃO DE IDONEIDADE
PREGÃO ELETRÔNICO Nº 04/2021

A Empresa PORTAL DISTRIBUIDORA HOSPITALAR LTDA, com sede na Avenida Ataléia, Galpão nº 1338, Quadra 15A, Lote 01, Vila Marjoram, JUSBARA, GOIÁS, CEP: 76.270-000, inscrita no CNPJ nº 08.570.384/0001-87 e Inscrição Estadual sob nº 10.677.330-9, representada neste ato por seu produtor infra-assinado, Declara, não ter recebido do município de Chapadinhama ou de qualquer outra entidade de administração direta ou indireta, em âmbito federal, estadual e municipal, suspensão temporária de participação em licitação e ou impedimento de contratar com a administração, assim como não ter recebido declaração de inabilitação para licitar e ou contratar com a administração federal, estadual e municipal.

Por ser esta a expressão da verdade, firmo a presente declaração.

Chapadinhama, 10 de Novembro de 2021

PORTAL DISTRIBUIDORA HOSPITALAR LTDA
CNPJ 08.570.384/0001-87
Inscrição Estadual 10.677.330-9
Jonathan Ferreira da Silva - Produtor

PORTAL DISTRIBUIDORA HOSPITALAR LTDA
CNPJ 08.570.384/0001-87
Jonathan Ferreira da Silva - Produtor
CPF: 022.044.901-28 RG: 6115932-8/PTGO

PREFEITURA MUNICIPAL DE CHAPADINHA/MA
COMISSÃO PERMANENTE DE LICITAÇÕES
PREGÃO ELETRÔNICO Nº 031/2021
ABERTURA: 10 DE NOVEMBRO DE 2021, ÀS 14h00min

Fis 10019
Proc. Nº 031
Ass. [assinatura]



DECLARAÇÃO DE CUMPRIMENTO DOS REQUISITOS DE HABILITAÇÃO

PREGÃO ELETRÔNICO Nº 031/2021

A Empresa PORTAL DISTRIBUIDORA HOSPITALAR LTDA, com sede na Avenida Almirante Saldanha, n. 1238, Quadra 15A, Lote 01, Vila Marajoara, JUSSARA, GOIÁS, CEP 76.270-000 inscrita no CNPJ/MF sob n.º 26.570.361/0001-67 e Inscrição Estadual sob n.º 10.677.230-9, representada neste ato por seu procurador infra-assinado, Declara em conformidade com a lei nº 10.520/02, que cumpre todos os requisitos para habilitação para este certame licitatório na Prefeitura Municipal de Chapadinha/MA – pregão eletrônico nº 031/2021-srp

Por ser esta a expressão da verdade, firmo a presente declaração.

Jussara/GO, 10 de Novembro de 2021

PORTAL
DISTRIBUIDORA
HOSPITALAR
LTDA:26570361000167

Assinado de forma digital por
PORTAL DISTRIBUIDORA
HOSPITALAR
LTDA:26570361000167
Dados: 2021.11.05 16:43:37 -03'00'

PORTAL DISTRIBUIDORA HOSPITALAR LTDA
CNPJ 26.570.361/0001-67
Jonathan Ferreira da Silva - Procurador
CPF 022.044.901-56 RG 5112932 SPTC/GO

Av. Almirante Saldanha, Quadra 15A, Lote 01, n. 1238, Vila Marajoara, Jussara – GO, CEP: 76.270-000

Fone: (62) 3373-3883 / (62) 98554-7364 – CNPJ: 26.570.361/0001-67

www.portaldistribuidorahospitalar.com
portaldistribuidorahospitalar@hotmail.com

PREFEITURA MUNICIPAL DE CHAPADINHA/MA
COMISSÃO PERMANENTE DE LICITAÇÕES
PREGÃO ELETRÔNICO Nº 031/2021
ABERTURA: 10 DE NOVEMBRO DE 2021, ÀS 14h00min

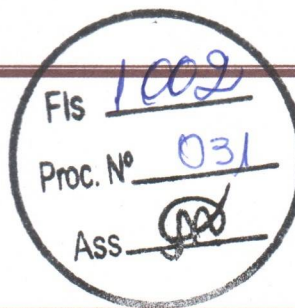

DECLARAÇÃO DE SUJEIÇÃO ÀS CONDIÇÕES ESTABELECIDAS NO EDITAL E DE INEXISTÊNCIA DE FATOS SUPERVENIENTES IMPEDITIVOS DA HABILITAÇÃO

Pregão Eletrônico nº 031/2021

A Empresa **PORTAL DISTRIBUIDORA HOSPITALAR LTDA**, com sede na Avenida Almirante Saldanha, n. 1238, Quadra 15A, Lote 01, Vila Marajoara, JUSSARA, GOIÁS, CEP 76.270-000 inscrita no CNPJ/MF sob n.º 26.570.361/0001-67 e Inscrição Estadual sob n.º 10.677.230-9, representada neste ato por seu procurador infra-assinado, Declara expressamente que se sujeita às condições estabelecidas no edital acima citado e que acatará integralmente qualquer decisão que venha a ser tomada pelo licitador quanto à qualificação apenas das proponentes que tenham atendido às condições estabelecidas no edital e que demonstrem integral capacidade de executar o fornecimento do bem previsto.

Declara, ainda, para todos os fins de direito, a inexistência de fatos supervenientes impeditivos da habilitação ou que comprometa a idoneidade da proponente nos termos do artigo 32, parágrafo 2º, e artigo 97 da lei nº 8.666, de 21 de junho de 1993, e alterações subsequentes.

Por ser expressão de verdade, firmamos a presente.

Jussara/GO, 10 de Novembro de 2021

PORTAL
DISTRIBUIDORA
HOSPITALAR
LTDA:26570361000167

Assinado de forma digital por
PORTAL DISTRIBUIDORA
HOSPITALAR
LTDA:26570361000167
Dados: 2021.11.05 16:42:15
-03'00'

PORTAL DISTRIBUIDORA HOSPITALAR LTDA
CNPJ 26.570.361/0001-67
Jonathan Ferreira da Silva - Procurador
CPF 022.044.901-56 RG 5112932 SPTC/GO

Av. Almirante Saldanha, Quadra 15A, Lote 01, n. 1238, Vila Marajoara, Jussara – GO, CEP: 76.270-000

Fone: (62) 3373-3883 / (62) 98554-7364 – CNPJ: 26.570.361/0001-67

www.portaldistribuidorahospitalar.com

portaldistribuidorahospitalar@hotmail.com

PREFEITURA MUNICIPAL DE CHAPADINHA/MA
COMISSÃO PERMANENTE DE LICITAÇÕES
PREGÃO ELETRÔNICO Nº 031/2021
ABERTURA: 10 DE NOVEMBRO DE 2021, ÀS 14h00min

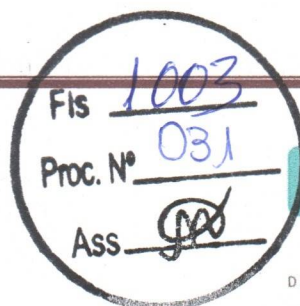

DECLARAÇÃO ATENDIMENTO AO INC.XXXIII, DO ART. 7º DA CF/88.

PREGÃO ELETRÔNICO Nº 031/2021

Em atendimento ao disposto no art. 7º, inciso XXXIII da Constituição Federal, e para fins do disposto no inciso V, artigo 27 da Lei n. 8.666, de 21 de junho de 1993, acrescido pela Lei n. 9.854, de 27 de outubro de 1999, declaramos que a empresa **PORTAL DISTRIBUIDORA HOSPITALAR LTDA**, com sede na Avenida Almirante Saldanha, Quadra 15A, Lote 01, Vila Marajoara, Jussara – GO, CEP: 76.270-000, inscrita no CNPJ/MF sob n.º 26.570.361/0001-67 e Inscrição Estadual sob n.º 10.677.230-9, representada neste ato por seu procurador infra-assinado, **DECLARA**, para fins de participação no processo licitatório em pauta, não empregar menor de 18 (dezoito) anos em trabalho noturno, perigoso ou insalubre e muito menos menores de 16 (dezesesseis) anos em qualquer trabalho.

Por ser esta a expressão da verdade, firmo a presente declaração.

Jussara/GO, 10 de Novembro de 2021

PORTAL DISTRIBUIDORA HOSPITALAR
LTDA:26570361000167

Assinado de forma digital por
PORTAL DISTRIBUIDORA
HOSPITALAR
LTDA:26570361000167
Dados: 2021.11.05 16:42:31 -03'00'

PORTAL DISTRIBUIDORA HOSPITALAR LTDA
CNPJ 26.570.361/0001-67
Jonathan Ferreira da Silva - Procurador
CPF 022.044.901-56 RG 5112932 SPTC/GO

Av. Almirante Saldanha, Quadra 15A, Lote 01, n. 1238, Vila Marajoara, Jussara – GO, CEP: 76.270-000

Fone: (62) 3373-3883 / (62) 98554-7364 – CNPJ: 26.570.361/0001-67

www.portaldistribuidorahospitalar.com

portaldistribuidorahospitalar@hotmail.com

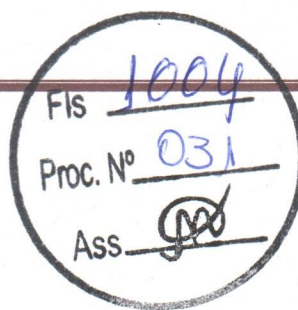

DECLARAÇÃO DE ELABORAÇÃO INDEPENDENTE DE PROPOSTA

PREGÃO ELETRÔNICO Nº 031/2021

A Empresa PORTAL DISTRIBUIDORA HOSPITALAR LTDA, com sede na Avenida Almirante Saldanha, n. 1238, Quadra 15A, Lote 01, Vila Marajoara, JUSSARA, GOIÁS, CEP 76.270-000 inscrita no CNPJ/MF sob n.º 26.570.361/0001-67 e Inscrição Estadual sob n.º 10.677.230-9, representada neste ato por seu procurador infra-assinado, Declara sob as penas da lei, em especial o art. 299 do código penal brasileiro, que:

A) a proposta apresentada para participar do pregão eletrônico nº 031/2021-srp, foi elaborada de maneira independente pela empresa Portal Distribuidora Hospitalar LTDA e o conteúdo da proposta não foi, no todo ou em parte, direta ou indiretamente, informado, discutido ou recebido de qualquer outro participante potencial ou de fato do pregão eletrônico nº 031/2021-srp, por qualquer meio ou por qualquer pessoa;

B) A intenção de apresentar a proposta elaborada para participar do pregão eletrônico nº 031/2021-srp não foi informada, discutida ou recebida de qualquer outro participante potencial ou de fato do pregão eletrônico nº 031/2021-srp, por qualquer meio ou por qualquer pessoa;

C) Que não tentou, por qualquer meio ou por qualquer pessoa, influir na decisão de qualquer outro participante potencial ou de fato do pregão eletrônico nº 031/2021-srp quanto a participar ou não da referida licitação;

D) Que o conteúdo da proposta apresentada para participar do pregão eletrônico nº 031/2021-srp não será, no todo ou em parte, direta ou indiretamente, comunicado ou discutido com qualquer outro participante potencial ou de fato do pregão eletrônico nº 031/2021-srp antes da adjudicação do objeto da referida licitação;

E) Que o conteúdo da proposta apresentada para participar do pregão eletrônico nº 031/2021-srp não foi, no todo ou em parte, direta ou indiretamente, informado, discutido ou recebido de qualquer integrante do município de Chapadinha/MA, antes da abertura oficial das propostas; e

F) Que está plenamente ciente do teor e da extensão desta declaração e que detém plenos poderes e informações para firmá-la.

Por ser esta a expressão da verdade, firmo a presente declaração.

Jussara/GO, 10 de Novembro de 2021

PORTAL
DISTRIBUIDORA
HOSPITALAR
LTDA:26570361000167

Assinado de forma digital por
PORTAL DISTRIBUIDORA
HOSPITALAR
LTDA:26570361000167
Dados: 2021.11.05 16:42:52
-03'00'

PORTAL DISTRIBUIDORA HOSPITALAR LTDA
CNPJ 26.570.361/0001-67
Jonathan Ferreira da Silva - Procurador
CPF 022.044.901-56 RG 5112932 SPTC/GO

Av. Almirante Saldanha, Quadra 15A, Lote 01, n. 1238, Vila Marajoara, Jussara – GO, CEP: 76.270-000

Fone: (62) 3373-3883 / (62) 98554-7364 – CNPJ: 26.570.361/0001-67

www.portaldistribuidorahospitalar.com

portaldistribuidorahospitalar@hotmail.com

PREFEITURA MUNICIPAL DE CHAPADINHA/MA
COMISSÃO PERMANENTE DE LICITAÇÕES
PREGÃO ELETRÔNICO Nº 031/2021
ABERTURA: 10 DE NOVEMBRO DE 2021, ÀS 14h00min

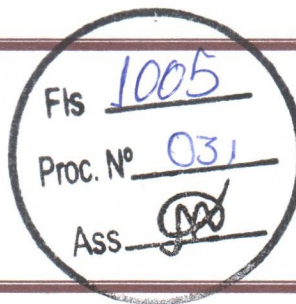

DECLARAÇÃO DE ENQUADRAMENTO EPP

PREGÃO ELETRÔNICO Nº 031/2021

A Empresa PORTAL DISTRIBUIDORA HOSPITALAR LTDA, com sede na Avenida Almirante Saldanha, n. 1238, Quadra 15A, Lote 01, Vila Marajoara, JUSSARA, GOIÁS, CEP 76.270-000 inscrita no CNPJ/MF sob n.º 26.570.361/0001-67 e Inscrição Estadual sob n.º 10.677.230-9, representada neste ato por seu procurador infra-assinado, Declaro (amos) para todos os fins de direito, especificamente para participação de licitação na modalidade de Pregão , que estou (amos) sob o regime de EPP, para efeito do disposto na LC 123/2006.

Por ser esta a expressão da verdade, firmo a presente declaração.

Jussara/GO, 10 de Novembro de 2021

PORTAL
DISTRIBUIDORA
HOSPITALAR
LTDA:26570361000167

Assinado de forma digital por
PORTAL DISTRIBUIDORA
HOSPITALAR
LTDA:26570361000167
Dados: 2021.11.05 16:43:07
-03'00'

PORTAL DISTRIBUIDORA HOSPITALAR LTDA
CNPJ 26.570.361/0001-67
Jonathan Ferreira da Silva - Procurador
CPF 022.044.901-56 RG 5112932 SPTC/GO

Av. Almirante Saldanha, Quadra 15A, Lote 01, n. 1238, Vila Marajoara, Jussara – GO, CEP: 76.270-000

Fone: (62) 3373-3883 / (62) 98554-7364 – CNPJ: 26.570.361/0001-67

www.portaldistribuidorahospitalar.com
portaldistribuidorahospitalar@hotmail.com

PREFEITURA MUNICIPAL DE CHAPADINHA/MA
COMISSÃO PERMANENTE DE LICITAÇÕES
PREGÃO ELETRÔNICO Nº 031/2021
ABERTURA: 10 DE NOVEMBRO DE 2021, ÀS 14h00min

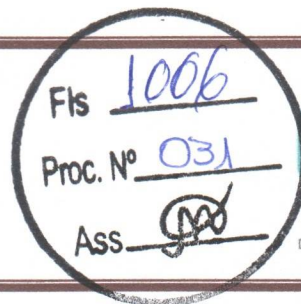

DECLARAÇÃO DE IDONEIDADE

PREGÃO ELETRÔNICO Nº 031/2021

A Empresa PORTAL DISTRIBUIDORA HOSPITALAR LTDA, com sede na Avenida Almirante Saldanha, n. 1238, Quadra 15A, Lote 01, Vila Marajoara, JUSSARA, GOIÁS, CEP 76.270-000 inscrita no CNPJ/MF sob n.º 26.570.361/0001-67 e Inscrição Estadual sob n.º 10.677.230-9, representada neste ato por seu procurador infra-assinado, Declara, não ter recebido do município de Chapadinha/MA ou de qualquer outra entidade da administração direta ou indireta, em âmbito federal, estadual e municipal, suspensão temporária de participação em licitação e ou impedimento de contratar com a administração, assim como não ter recebido declaração de inidoneidade para licitar e ou contratar com a administração federal, estadual e municipal.

Por ser esta a expressão da verdade, firmo a presente declaração.

Jussara/GO, 10 de Novembro de 2021

PORTAL
DISTRIBUIDORA
HOSPITALAR
LTDA:26570361000167

Assinado de forma digital por
PORTAL DISTRIBUIDORA
HOSPITALAR
LTDA:26570361000167
Dados: 2021.11.05 16:43:23
-03'00'

PORTAL DISTRIBUIDORA HOSPITALAR LTDA
CNPJ 26.570.361/0001-67

Jonathan Ferreira da Silva - Procurador
CPF 022.044.901-56 RG 5112932 SPTC/GO

Av. Almirante Saldanha, Quadra 15A, Lote 01, n. 1238, Vila Marajoara, Jussara – GO, CEP: 76.270-000

Fone: (62) 3373-3883 / (62) 98554-7364 – CNPJ: 26.570.361/0001-67

www.portaldistribuidorahospitalar.com
portaldistribuidorahospitalar@hotmail.com

PREFEITURA MUNICIPAL DE CHAPADINHA/MA
COMISSÃO PERMANENTE DE LICITAÇÕES
PREGÃO ELETRÔNICO Nº 031/2021
ABERTURA: 10 DE NOVEMBRO DE 2021, ÀS 14h00min

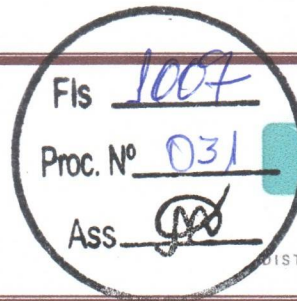

DECLARAÇÃO DE CUMPRIMENTO DOS REQUISITOS DE HABILITAÇÃO

PREGÃO ELETRÔNICO Nº 031/2021

A Empresa PORTAL DISTRIBUIDORA HOSPITALAR LTDA, com sede na Avenida Almirante Saldanha, n. 1238, Quadra 15A, Lote 01, Vila Marajoara, JUSSARA, GOIÁS, CEP 76.270-000 inscrita no CNPJ/MF sob n.º 26.570.361/0001-67 e Inscrição Estadual sob n.º 10.677.230-9, representada neste ato por seu procurador infra-assinado, Declara em conformidade com a lei nº 10.520/02, que cumpre todos os requisitos para habilitação para este certame licitatório na Prefeitura Municipal de Chapadinhã/MA – pregão eletrônico nº 031/2021-srp

Por ser esta a expressão da verdade, firmo a presente declaração.

Jussara/GO, 10 de Novembro de 2021

PORTAL
DISTRIBUIDORA
HOSPITALAR
LTDA:26570361000167

Assinado de forma digital por
PORTAL DISTRIBUIDORA
HOSPITALAR
LTDA:26570361000167
Dados: 2021.11.05 16:43:37 -03'00'

PORTAL DISTRIBUIDORA HOSPITALAR LTDA
CNPJ 26.570.361/0001-67
Jonathan Ferreira da Silva - Procurador
CPF 022.044.901-56 RG 5112932 SPTC/GO

Av. Almirante Saldanha, Quadra 15A, Lote 01, n. 1238, Vila Marajoara, Jussara – GO, CEP: 76.270-000

Fone: (62) 3373-3883 / (62) 98554-7364 – CNPJ: 26.570.361/0001-67

www.portaldistribuidorahospitalar.com
portaldistribuidorahospitalar@hotmail.com

Voltar Imprimir

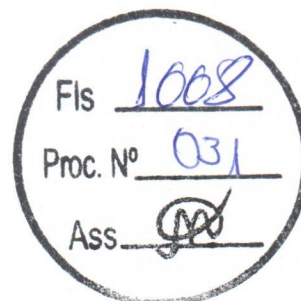

Certificado de Regularidade do FGTS - CRF

Inscrição: 26.570.361/0001-67

Razão Social: PORTAL DISTRIBUIDORA HOSPITALAR LTDA ME

Endereço: AV ALMIRANTE SALDANHA 1238 Q 15 A L 01 / MARAJOARA / JUSSARA / GO / 76270-000

A Caixa Econômica Federal, no uso da atribuição que lhe confere o Art. 7, da Lei 8.036, de 11 de maio de 1990, certifica que, nesta data, a empresa acima identificada encontra-se em situação regular perante o Fundo de Garantia do Tempo de Serviço - FGTS.

O presente Certificado não servirá de prova contra cobrança de quaisquer débitos referentes a contribuições e/ou encargos devidos, decorrentes das obrigações com o FGTS.

Validade: 16/10/2021 a 14/11/2021

Certificação Número: 2021101601501719372949

Informação obtida em 19/10/2021 15:03:42

A utilização deste Certificado para os fins previstos em Lei esta condicionada a verificação de autenticidade no site da Caixa:
www.caixa.gov.br

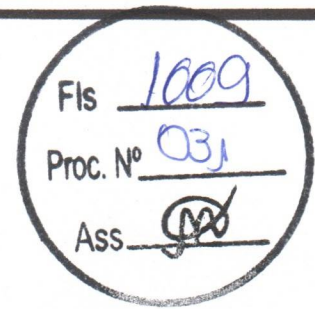

**2ª ALTERAÇÃO CONTRATUAL DA SOCIEDADE EMPRESÁRIA LIMITADA
"PORTAL DISTRIBUIDORA HOSPITALAR LTDA – ME"**

ALANDELON WANDERLEI DE OLIVEIRA, brasileiro, casado sob o regime de comunhão parcial de bens, empresário, inscrito no CPF/MF sob n. 628.655.521-87 e RG 3521910-8265003 – DGPC-GO, residente e domiciliado na Rua Castro Alves, nº 94, Qd. 09, Lt. 10, São Francisco, Jussara – GO, CEP 76.270-000.

JAKELINE GONÇALVES TEIXEIRA, brasileira, casada sob o regime de comunhão parcial de bens, empresária, portadora do CPF nº 940.098.211-91 e RG nº 4214239 – DGPC/GO, residente e domiciliado na residente e domiciliado na Rua Castro Alves, nº 94, Qd. 09, Lt. 10, São Francisco, Jussara – GO, CEP 76.270-000.

Únicos sócios componentes da Sociedade Empresaria **PORTAL DISTRIBUIDORA HOSPITALAR LTDA – ME**, inscrita no CNPJ sob nº 26.570.361/0001-67, estabelecida a Avenida Almirante Saldanha, nº 1238, Qd. 15A, Lt. 01, Vila Marajoara, Jussara – GO, CEP 76.270-000, devidamente registrada e arquivada nessa Junta Comercial do Estado de Goiás, sob o nº 52203596831 em 21/11/2016, RESOLVEM, de comum acordo e na melhor forma de direito, alterar o contrato social, conforme as cláusulas seguintes:

CLÁUSULA 1 – O objeto social passa a ser:

**COMÉRCIO ATACADISTA DE MEDICAMENTOS E DROGAS PARA USO HUMANO;
COMÉRCIO ATACADISTA DE PRODUTOS ALIMENTÍCIOS;
COMÉRCIO ATACADISTA DE COSMÉTICOS E PRODUTOS DE PERFUMARIA;
COMÉRCIO ATACADISTA DE PRODUTOS DE HIGIENE, LIMPEZA E CONSERVAÇÃO DOMICILIAR;
COMÉRCIO ATACADISTA DE INSTRUMENTOS E MATERIAIS PARA USO MÉDICO CIRURGICO, HOSPITALAR E LABORATÓRIOS;**



CERTIFICO O REGISTRO EM 09/01/2018 15:47 SOB N° 20180035177.
PROTOCOLO: 180035177 DE 09/01/2018. CÓDIGO DE VERIFICAÇÃO:
11800067490. NIRE: 52203596831.
PORTAL DISTRIBUIDORA HOSPITALAR LTDA ME

Paula Nunes Lobo Veloso Rossi
SECRETÁRIA-GERAL
GOIÂNIA, 09/01/2018
www.portaldoeempreendedorgoiano.go.gov.br

COMÉRCIO ATACADISTA DE PRÓTESES E ARTIGOS DE ORTOPEDIA;
COMÉRCIO ATACADISTA DE MÁQUINAS, APARELHOS E EQUIPAMENTOS PARA USO ODONTO-MÉDICO-HOSPITALAR, PARTES E PEÇAS;
COMÉRCIO ATACADISTA DE PRODUTOS DE HIGIENE PESSOAL;
COMÉRCIO ATACADISTA DE EQUIPAMENTOS DE INFORMÁTICA;
REPRESENTAÇÃO COMERCIAL DE PRODUTOS LABORATORIAIS, FARMACÊUTICOS DE USO MÉDICO E DOMISSANITARIOS DE USO HUMANO.
LOCAÇÃO DE VEÍCULOS SEM CONDUTOR;
COMÉRCIO POR ATACADO DE AUTOMÓVEIS, CAMIONETAS E UTILITÁRIOS NOVOS E USADOS;
COMÉRCIO ATACADISTA ESPECIALIZADO EM OUTROS PRODUTOS INTERMEDIÁRIOS NÃO ESPECIFICADOS ANTERIORMENTE;
COMÉRCIO ATACADISTA DE COMPONENTES ELETRÔNICOS E EQUIPAMENTOS DE TELEFONIA E COMUNICAÇÃO;
COMÉRCIO ATACADISTA DE MÓVEIS E ARTIGOS DE COLCHOARIA;
COMÉRCIO ATACADISTA DE MATERIAIS PARA CONSTRUÇÃO;
COMÉRCIO ATACADISTA DE FERRAGENS E FERRAMENTAS;
COMÉRCIO ATACADISTA DE ARTIGOS DE ESCRITÓRIO E PAPELARIA;
COMÉRCIO ATACADISTA DE MATERIAL ELETRICO;
REPARAÇÃO E MANUTENÇÃO DE COMPUTADORES E DE EQUIPAMENTOS PERIFÉRICOS;
COMÉRCIO ATACADISTA DE CALÇADOS;
COMÉRCIO ATACADISTA DE MÁQUINAS, APARELHOS E EQUIPAMENTOS PARA USO AGROPECUÁRIOS, PARTES E PEÇAS;
COMÉRCIO POR ATACADO DE PEÇAS E ACESSÓRIOS NOVOS PARA VEÍCULOS AUTOMOTORES;
COMÉRCIO ATACADISTA DE PRODUTOS ODONTOLÓGICOS;
COMÉRCIO ATACADISTA DE ROUPAS E ACESSÓRIOS PARA USO PROFISSIONAL E DE SEGURANÇA DO TRABALHO;
COMÉRCIO ATACADISTA DE OUTROS EQUIPAMENTOS E ARTIGOS DE USO PESSOAL E DOMÉSTICO;
COMÉRCIO ATACADISTA DE MERCADORIAS EM GERAL, SEM PREDOMINÂNCIA DE ALIMENTOS OU DE INSUMOS AGROPECUÁRIOS;

Fts 1010
Proc. Nº 03A
Ass. [assinatura]



CERTIFICO O REGISTRO EM 09/01/2018 15:47 SOB Nº 20180035177.
PROTOCOLO: 180035177 DE 09/01/2018. CÓDIGO DE VERIFICAÇÃO:
11800067490. NIRE: 52203596831.
PORTAL DISTRIBUIDORA HOSPITALAR LTDA ME

Paula Nunes Lobo Veloso Rossi
SECRETÁRIA-GERAL
GOIÂNIA, 09/01/2018
www.portaldoempreendedorgoiano.go.gov.br

COMÉRCIO ATACADISTA ESPECIALIZADO EM OUTROS PRODUTOS ALIMENTÍCIOS;
COMÉRCIO ATACADISTA DE MÁQUINAS E EQUIPAMENTOS PARA USO INDUSTRIAL E PEÇAS;
COMÉRCIO POR ATACADO DE CAMINHÕES NOVOS E USADOS;
COMÉRCIO POR ATACADO DE REBOQUES E SEMI REBOQUES NOVOS E USADOS;
COMÉRCIO POR ATACADO DE ÔNIBUS E MICRO ÔNIBUS NOVOS E USADOS;
INSTALAÇÃO E MANUTENÇÃO DE SISTEMAS CENTRAIS DE AR CONDICIONADO, DE VENTILAÇÃO E REFRIGERAÇÃO;
COMÉRCIO ATACADISTA DE EQUIPAMENTOS ELÉTRICOS DE USO PESSOAL E DOMÉSTICO;
COMÉRCIO ATACADISTA DE APARELHOS ELETRÔNICOS DE USO PESSOAL E DOMÉSTICO;
COMÉRCIO ATACADISTA DE BICICLETAS, TRICICLOS E OUTROS VEÍCULOS RECREATIVOS
COMÉRCIO ATACADISTA DE ARTIGOS DE TAPEÇARIA; PERSIANAS E CORTINAS;
COMÉRCIO ATACADISTA DE LUSTRES, LUMINÁRIAS E ABAJURES;
COMÉRCIO ATACADISTA DE FILMES, CDS, DVDS, FITAS E DISCOS;
COMÉRCIO ATACADISTA DE PRODUTOS DE HIGIENE, LIMPEZA E CONSERVAÇÃO DOMICILIAR, COM ATIVIDADE DE FRACIONAMENTO E ACONDICIONAMENTO ASSOCIADA;
COMÉRCIO ATACADISTA DE JOIAS, RELÓGIOS E BIJUTERIAS, INCLUSIVE PEDRAS PRECIOSAS E SEMIPRECIOSAS LAPIDADAS;
ALUGUEL DE MATERIAL MÉDICO;
COMÉRCIO ATACADISTA DE BOMBAS E COMPRESSORES; PARTES E PEÇAS
COMÉRCIO ATACADISTA DE OUTRAS MÁQUINAS E EQUIPAMENTOS; PARTES E PEÇAS;
REPRESENTANTES COMERCIAIS E AGENTES DO COMÉRCIO DE ELETRODOMÉSTICOS, MÓVEIS E ARTIGOS DE USO DOMÉSTICO;
ATIVIDADES DE PROFISSIONAIS DA NUTRIÇÃO;
ATIVIDADES DE TERAPIA DE NUTRIÇÃO ENTERAL E PARENTAL;
TRANSPORTE RODOVIÁRIO DE CARGAS, EXCETO PRODUTOS PERIGOSOS E MUNICIPAL;
TRANSPORTE RODOVIÁRIO DE CARGA, EXCETO PRODUTOS PERIGOSOS E MUDANÇAS, INTERMUNICIPAL, INTERESTADUAL E INTERNACIONAL.

PARTE 1011
FIS _____
Proc. Nº 031
Ass. *[assinatura]*

[assinatura] *[assinatura]*



CERTIFICO O REGISTRO EM 09/01/2018 15:47 SOB Nº 20180035177.
PROTOCOLO: 180035177 DE 09/01/2018. CÓDIGO DE VERIFICAÇÃO:
11800067490. NIRE: 52203596831.
PORTAL DISTRIBUIDORA HOSPITALAR LTDA ME

Paula Nunes Lobo Veloso Rossi
SECRETÁRIA-GERAL
GOIÂNIA, 09/01/2018
www.portaldoempreendedorgoiano.go.gov.br

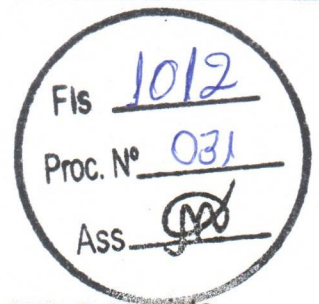

À vista da modificação ora ajustada, **CONSOLIDA-SE** o contrato social, com a seguinte redação:

CLAUSULA 1 – A sociedade gira sob nome empresarial: **PORTAL DISTRIBUIDORA HOSPITALAR LTDA – ME**, nome de fantasia: **PORTAL DISTRIBUIDORA HOSPITALAR**, e seu endereço é na: Avenida Almirante Saldanha, nº 1238, Qd. 15A, Lt. 01, Vila Marajoara, Jussara – GO, CEP 76.270-000.

CLAUSULA 2 – O objeto social é:

COMÉRCIO ATACADISTA DE MEDICAMENTOS E DROGAS PARA USO HUMANO;
COMÉRCIO ATACADISTA DE PRODUTOS ALIMENTÍCIOS;
COMÉRCIO ATACADISTA DE COSMÉTICOS E PRODUTOS DE PERFUMARIA;
COMÉRCIO ATACADISTA DE PRODUTOS DE HIGIENE, LIMPEZA E CONSERVAÇÃO DOMICILIAR;
COMÉRCIO ATACADISTA DE INSTRUMENTOS E MATERIAIS PARA USO MÉDICO CIRURGICO, HOSPITALAR E LABORATÓRIOS;
COMÉRCIO ATACADISTA DE PRÓTESES E ARTIGOS DE ORTOPEDIA;
COMÉRCIO ATACADISTA DE MÁQUINAS, APARELHOS E EQUIPAMENTOS PARA USO ODONTO-MÉDICO-HOSPITALAR, PARTES E PEÇAS;
COMÉRCIO ATACADISTA DE PRODUTOS DE HIGIENE PESSOAL;
COMÉRCIO ATACADISTA DE EQUIPAMENTOS DE INFORMÁTICA;
REPRESENTAÇÃO COMERCIAL DE PRODUTOS LABORATORIAIS, FARMACÊUTICOS DE USO MÉDICO E DOMISSANITARIOS DE USO HUMANO.
LOCAÇÃO DE VEÍCULOS SEM CONDUTOR;
COMÉRCIO POR ATACADO DE AUTOMÓVEIS, CAMIONETAS E UTILITÁRIOS NOVOS E USADOS;
COMÉRCIO ATACADISTA ESPECIALIZADO EM OUTROS PRODUTOS INTERMEDIÁRIOS NÃO ESPECIFICADOS ANTERIORMENTE;

Paula Nunes Lobo Veloso Rossi



CERTIFICO O REGISTRO EM 09/01/2018 15:47 SOB Nº 20180035177.
PROTOCOLO: 180035177 DE 09/01/2018. CÓDIGO DE VERIFICAÇÃO:
11800067490. NIRE: 52203596831.
PORTAL DISTRIBUIDORA HOSPITALAR LTDA ME

Paula Nunes Lobo Veloso Rossi
SECRETÁRIA-GERAL
GOIÂNIA, 09/01/2018
www.portaldoempreendedorgoiano.go.gov.br

COMÉRCIO ATACADISTA DE COMPONENTES ELETRÔNICOS E EQUIPAMENTOS DE TELEFONIA E COMUNICAÇÃO;

COMÉRCIO ATACADISTA DE MÓVEIS E ARTIGOS DE COLCHOARIA;

COMÉRCIO ATACADISTA DE MATERIAIS PARA CONSTRUÇÃO;

COMÉRCIO ATACADISTA DE FERRAGENS E FERRAMENTAS;

COMÉRCIO ATACADISTA DE ARTIGOS DE ESCRITÓRIO E PAPELARIA;

COMÉRCIO ATACADISTA DE MATERIAL ELETRICO;

REPARAÇÃO E MANUTENÇÃO DE COMPUTADORES E DE EQUIPAMENTOS PERIFÉRICOS;

COMÉRCIO ATACADISTA DE CALÇADOS;

COMÉRCIO ATACADISTA DE MÁQUINAS, APARELHOS E EQUIPAMENTOS PARA USO AGROPECUÁRIOS, PARTES E PEÇAS;

COMÉRCIO POR ATACADO DE PEÇAS E ACESSÓRIOS NOVOS PARA VEÍCULOS AUTOMOTORES;

COMÉRCIO ATACADISTA DE PRODUTOS ODONTOLÓGICOS;

COMÉRCIO ATACADISTA DE ROUPAS E ACESSÓRIOS PARA USO PROFISSIONAL E DE SEGURANÇA DO TRABALHO;

COMÉRCIO ATACADISTA DE OUTROS EQUIPAMENTOS E ARTIGOS DE USO PESSOAL E DOMÉSTICO;

COMÉRCIO ATACADISTA DE MERCADORIAS EM GERAL, SEM PREDOMINÂNCIA DE ALIMENTOS OU DE INSUMOS AGROPECUÁRIOS;

COMÉRCIO ATACADISTA ESPECIALIZADO EM OUTROS PRODUTOS ALIMENTÍCIOS;

COMÉRCIO ATACADISTA DE MÁQUINAS E EQUIPAMENTOS PARA USO INDUSTRIAL, PARTE E PEÇAS;

COMÉRCIO POR ATACADO DE CAMINHÕES NOVOS E USADOS;

COMÉRCIO POR ATACADO DE REBOQUES E SEMI REBOQUES NOVOS E USADOS;

COMÉRCIO POR ATACADO DE ÔNIBUS E MICRO ÔNIBUS NOVOS E USADOS;

INSTALAÇÃO E MANUTENÇÃO DE SISTEMAS CENTRAIS DE AR CONDICIONADO, DE VENTILAÇÃO E REFRIGERAÇÃO;

COMÉRCIO ATACADISTA DE EQUIPAMENTOS ELÉTRICOS DE USO PESSOAL E DOMÉSTICO;

COMÉRCIO ATACADISTA DE APARELHOS ELETRÔNICOS DE USO PESSOAL E DOMÉSTICO;

COMÉRCIO ATACADISTA DE BICICLETAS, TRICICLOS E OUTROS VEÍCULOS RECREATIVOS

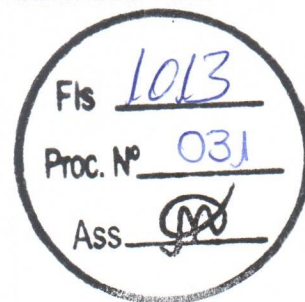

Ass. Bevilacqua



CERTIFICO O REGISTRO EM 09/01/2018 15:47 SOB Nº 20180035177.
PROTOCOLO: 180035177 DE 09/01/2018. CÓDIGO DE VERIFICAÇÃO:
11800067490. NIRE: 52203596831.
PORTAL DISTRIBUIDORA HOSPITALAR LTDA ME

Paula Nunes Lobo Veloso Rossi
SECRETÁRIA-GERAL
GOIÂNIA, 09/01/2018
www.portaldoempreendedorgoiano.go.gov.br

- COMÉRCIO ATACADISTA DE COMPUTERS, EQUIPAMENTOS E PERIFÉRICOS
- TELEFONIA E COMUNICAÇÃO
- COMÉRCIO ATACADISTA DE MÓVEIS E ARTIGOS DE COZINHA
- COMÉRCIO ATACADISTA DE MATERIAIS PARA CONSTRUÇÃO
- COMÉRCIO ATACADISTA DE FERRAGENS E FERRAMENTAS
- COMÉRCIO ATACADISTA DE ARTIGOS DE BORTÃO E PAPELARIA
- COMÉRCIO ATACADISTA DE MATERIAL ELÉTRICO
- REPARAÇÃO E MANUTENÇÃO DE COMPUTADORES E EQUIPAMENTOS PERIFÉRICOS
- COMÉRCIO ATACADISTA DE CALÇADOS
- COMÉRCIO ATACADISTA DE MÁQUINAS, APARELHOS E EQUIPAMENTOS PARA USO AGRÍCOLAS, PARTES E PEÇAS
- COMÉRCIO POR ATACADO DE PEÇAS E ACESSÓRIOS NOVOS PARA VEÍCULOS AUTOMOTORES
- COMÉRCIO ATACADISTA DE PRODUTOS ODONTOLÓGICOS
- COMÉRCIO ATACADISTA DE PEÇAS E ACESSÓRIOS PARA USO PROFISSIONAL E DE SEGURANÇA DO TRABALHO
- COMÉRCIO ATACADISTA DE OUTROS EQUIPAMENTOS E ARTIGOS DE USO PESSOAL E DOMÉSTICO
- COMÉRCIO ATACADISTA DE MATERIAS PLÁSTICAS EM GERAL, SEM FUNDIÇÃO DE ALIMENTOS OU DE INSUMOS AGRÍCOLAS
- COMÉRCIO ATACADISTA ESPECIALIZADO EM OUTROS PRODUTOS ALIMENTÍCIOS
- COMÉRCIO ATACADISTA DE MÁQUINAS E EQUIPAMENTOS PARA USO INDUSTRIAL, PARTES E PEÇAS
- COMÉRCIO POR ATACADO DE CAMINHÕES NOVOS E USADOS
- COMÉRCIO POR ATACADO DE REBOQUES E SEMI-REBOQUES NOVOS E USADOS
- COMÉRCIO POR ATACADO DE ÔNIBUS E SEMI-ÔNIBUS NOVOS E USADOS
- INSTALAÇÃO E MANUTENÇÃO DE SISTEMAS CENTRAIS DE AR CONDICIONADO, DE VENTILAÇÃO E REFRIGERAÇÃO
- COMÉRCIO ATACADISTA DE EQUIPAMENTOS ELÉTRICOS DE USO PESSOAL E DOMÉSTICO
- COMÉRCIO ATACADISTA DE APARELHOS ELÉTRICOS DE USO PESSOAL E DOMÉSTICO
- COMÉRCIO ATACADISTA DE BICICLETAS, TRICICLOS E OUTROS VEÍCULOS RECREATIVOS



COMÉRCIO ATACADISTA DE MÁQUINAS E EQUIPAMENTOS PARA USO INDUSTRIAL, PARTES E PEÇAS

COMÉRCIO ATACADISTA DE MÁQUINAS E EQUIPAMENTOS PARA USO INDUSTRIAL, PARTES E PEÇAS



Fis 1014
 Proc. Nº 031
 Ass. [assinatura]

COMÉRCIO ATACADISTA DE ARTIGOS DE TAPEÇARIA; PERSIANAS E CORTINAS;
 COMÉRCIO ATACADISTA DE LUSTRES, LUMINÁRIAS E ABAJURES;
 COMÉRCIO ATACADISTA DE FILMES, CDS, DVDS, FITAS E DISCOS;
 COMÉRCIO ATACADISTA DE PRODUTOS DE HIGIENE, LIMPEZA E CONSERVAÇÃO
 DOMICILIAR, COM ATIVIDADE DE FRACIONAMENTO E ACONDICIONAMENTO ASSOCIADA;
 COMÉRCIO ATACADISTA DE JOIAS, RELÓGIOS E BIJUTERIAS, INCLUSIVE PEDRAS
 PRECIOSAS E SEMIPRECIOSAS LAPIDADAS;
 ALUGUEL DE MATERIAL MÉDICO;
 COMÉRCIO ATACADISTA DE BOMBAS E COMPRESSORES; PARTES E PEÇAS
 COMÉRCIO ATACADISTA DE OUTRAS MÁQUINAS E EQUIPAMENTOS; PARTES E PEÇAS;
 REPRESENTANTES COMERCIAIS E AGENTES DO COMÉRCIO DE ELETRODOMÉSTICOS,
 MÓVEIS E ARTIGOS DE USO DOMÉSTICO;
 ATIVIDADES DE PROFISSIONAIS DA NUTRIÇÃO;
 ATIVIDADES DE TERAPIA DE NUTRIÇÃO ENTERAL E PARENTAL;
 TRANSPORTE RODOVIÁRIO DE CARGAS, EXCETO PRODUTOS PERIGOSOS E MUNICIPAL;
 TRANSPORTE RODOVIÁRIO DE CARGA, EXCETO PRODUTOS PERIGOSOS E MUDANÇAS,
 INTERMUNICIPAL, INTERESTADUAL E INTERNACIONAL.

CLÁUSULA 3 – O capital social é de: **R\$ 1.000.000,00 (Hum milhão de reais)**, dividido em 1.000.000 (hum milhão) cotas de R\$ 1,00 (Um real) cada, já subscritas e integralizadas, em moeda corrente do País, pelos sócios:

Sócios	N. Quotas	Vlr. Unitário	Vlr. Total	%
ALANDELON WANDERLEI DE OLIVEIRA	980.000	1,00	980.000,00	98
JAKELINE GONÇALVES TEIXEIRA	20.000	1,00	20.000,00	2
Total	1.000.000		1.000.000,00	100

(art. 997, III, CC/2002) (art. 1.055, CC/2002)

CLÁUSULA 4 – As quotas são indivisíveis e não poderão ser cedidas ou transferidas a terceiros sem o consentimento dos outros sócios, a quem fica assegurado, em igualdade de condições e preço,

[Assinatura]



CERTIFICO O REGISTRO EM 09/01/2018 15:47 SOB Nº 20180035177.
 PROTOCOLO: 180035177 DE 09/01/2018. CÓDIGO DE VERIFICAÇÃO:
 11800067490. NIRE: 52203596831.
 PORTAL DISTRIBUIDORA HOSPITALAR LTDA ME

Paula Nunes Lobo Veloso Rossi
 SECRETÁRIA-GERAL
 GOIÂNIA, 09/01/2018
www.portaldoempreendedorgoiano.go.gov.br

direito de preferência para a sua aquisição se postas a venda, formalizando, se realizada a cessão delas, a alteração contratual pertinente. (art. 1.056, art. 1.057, CC/2002)

Fis 1015
Proc. Nº 031
Ass. [assinatura]

CLÁUSULA 5 – A responsabilidade de cada sócio é restrita ao valor de suas quotas, mas todos respondem solidariamente pela integralização do capital social. (art. 1.052, CC/2002)

CLÁUSULA 6 – A Sociedade iniciou suas atividades em 20 de Novembro de 2016 e o prazo de duração é por tempo indeterminado.

CLÁUSULA 7 – A administração da sociedade é exercida pelo sócio **ALANDELON WANDERLEI DE OLIVEIRA**, com os poderes e atribuições de dirigir e administrar a Sociedade, autorizado o uso do nome empresarial, vedado, no entanto, em atividades estranhas ao interesse social ou assumir obrigações seja em favor de qualquer dos cotistas ou de terceiros, bem como onerar ou alienar bens imóveis da sociedade, sem autorização dos outros sócios. (artigos 997, VI; 1.013, 1.015, 1064, CC/2002)

CLÁUSULA 8 – Os sócios podem de comum acordo, fixar uma retirada mensal a título de “pró-labore”, observada as disposições regulamentares pertinentes.

CLÁUSULA 9 – Ao término de cada exercício social, em 31 de dezembro, o administrador prestará contas justificadas de sua administração, procedendo à elaboração do inventário, do balanço patrimonial e do balanço de resultado econômico, cabendo aos sócios, na proporção de suas quotas, os lucros ou perdas apuradas. (art. 1.065, CC/2002).

CLÁUSULA 10 – Nos quatro meses seguintes ao término do exercício social, os sócios deliberarão sobre as contas e designarão administradores quando for o caso.

CLÁUSULA 11 – Falecendo ou sendo interditado qualquer dos sócios, a sociedade continuará suas atividades com os herdeiros, sucessores e o incapaz. Não sendo possível ou inexistindo interesse destes ou dos sócios remanescentes, o valor de seus haveres será apurado e liquidado com base na situação patrimonial da sociedade, à data da resolução, verificada em balanço especialmente levantado.

[assinatura]



CERTIFICO O REGISTRO EM 09/01/2018 15:47 SOB N° 20180035177.
PROTOCOLO: 180035177 DE 09/01/2018. CÓDIGO DE VERIFICAÇÃO:
11800067490. NIRE: 52203596831.
PORTAL DISTRIBUIDORA HOSPITALAR LTDA ME

Paula Nunes Lobo Veloso Rossi
SECRETÁRIA-GERAL
GOIÂNIA, 09/01/2018
www.portaldoempreendedorgoiano.go.gov.br

Fls 1016
Proc. Nº 031
Ass. JSS

Parágrafo único – O mesmo procedimento será adotado em outros casos em que a sociedade se resolva em relação aos seus sócios.



CLÁUSULA 12 – A sociedade pode a qualquer tempo, abrir ou fechar filial ou outra dependência, mediante alteração contratual assinada por todos os sócios.

CLÁUSULA 13 – O administrador declara, sob as penas da Lei, que não estão impedidos de exercer a administração da sociedade, por lei especial, ou em virtude de condenação criminal, ou se encontrar sob os efeitos dela, a pena que vede, ainda que temporariamente, o acesso a cargos públicos; ou por crime falimentar, de prevaricação, peita ou suborno, concussão, peculato, ou contra a economia popular, contra o sistema financeiro nacional, contra normas de defesa da concorrência, contra as relações de consumo, fé pública ou a propriedade. (art. 1.011, § 1º, CC/2002)

CLÁUSULA 14 – Fica eleito o foro de Jussara – GO., para o exercício e o cumprimento dos direitos e obrigações resultantes deste contrato.

E por estarem assim justos e contratados, assinam o presente instrumento em **Via Única**, para que produza os efeitos legais.

Jussara – GO., 05 de Janeiro de 2018.

2º OFÍCIO JUSSARA-GO

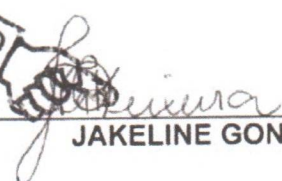
ALANDELON WANDERLEI DE OLIVEIRA

2º OFÍCIO JUSSARA-GO

JAKELINE GONÇALVES TEIXEIRA

TABELIONATO DE NOTAS E PROTESTOS
COMARCA DE JUSSARA - GO
Aida Cristina Dias Lucas - Tabela / Durina Dias Lucas - Tabela
Fone: (62) 3373-1456

03301706220932094604437 - Consulte em <http://extrajudicial.tjgo.jus.br/selo>
Reconheço por AUTÊNTICA as assinaturas indicadas de ALANDELON WANDERLEI DE OLIVEIRA e JAKELINE GONÇALVES TEIXEIRA, pessoas por mim devidamente identificadas e por haverem sido apostas em minha presença, do que SOU FÉ
Jussara-GO, 05 de Janeiro de 2018

Aida Cristina Dias Lucas - Tabela
Emol: R\$11,32. Fundos R\$ 3,12. SSOB 0,20

Ax. José Bonifácio, nº 697 - Centro - Cep 76.270-000 - Fone 62.3373-1455 - Jussara - GO - tbl2jussara@hotmail.com - CNPJ 20.160.341/0001-31



CERTIFICO O REGISTRO EM 09/01/2018 15:47 SOB Nº 20180035177.
PROTOCOLO: 180035177 DE 09/01/2018. CÓDIGO DE VERIFICAÇÃO:
11800067490. NIRE: 52203596831.
PORTAL DISTRIBUIDORA HOSPITALAR LTDA ME
Paula Nunes Lobo Veloso Rossi
SECRETÁRIA-GERAL
GOIÂNIA, 09/01/2018
www.portaldocompreendedorgoiano.go.gov.br

A validade deste documento, se impresso, fica sujeito à comprovação de sua autenticidade nos respectivos portais. Informando seus respectivos códigos de verificação



REPÚBLICA FEDERATIVA DO BRASIL
CADASTRO NACIONAL DA PESSOA JURÍDICA

Fls 1017Proc. Nº 031Ass [Assinatura]

NÚMERO DE INSCRIÇÃO 26.570.361/0001-67 MATRIZ	COMPROVANTE DE INSCRIÇÃO E DE SITUAÇÃO CADASTRAL	DATA DE ABERTURA 21/11/2016
NOME EMPRESARIAL PORTAL DISTRIBUIDORA HOSPITALAR LTDA		
TÍTULO DO ESTABELECIMENTO (NOME DE FANTASIA) PORTAL DISTRIBUIDORA	PORTE EPP	
CÓDIGO E DESCRIÇÃO DA ATIVIDADE ECONÔMICA PRINCIPAL 46.44-3-01 - Comércio atacadista de medicamentos e drogas de uso humano		
CÓDIGO E DESCRIÇÃO DAS ATIVIDADES ECONÔMICAS SECUNDÁRIAS 43.22-3-02 - Instalação e manutenção de sistemas centrais de ar condicionado, de ventilação e refrigeração 45.11-1-03 - Comércio por atacado de automóveis, camionetas e utilitários novos e usados 45.11-1-04 - Comércio por atacado de caminhões novos e usados 45.11-1-05 - Comércio por atacado de reboques e semi-reboques novos e usados 45.11-1-06 - Comércio por atacado de ônibus e microônibus novos e usados 45.30-7-01 - Comércio por atacado de peças e acessórios novos para veículos automotores 46.15-0-00 - Representantes comerciais e agentes do comércio de eletrodomésticos, móveis e artigos de uso doméstico 46.18-4-99 - Outros representantes comerciais e agentes do comércio especializado em produtos não especificados anteriormente 46.37-1-99 - Comércio atacadista especializado em outros produtos alimentícios não especificados anteriormente 46.39-7-01 - Comércio atacadista de produtos alimentícios em geral 46.42-7-02 - Comércio atacadista de roupas e acessórios para uso profissional e de segurança do trabalho 46.43-5-01 - Comércio atacadista de calçados 46.45-1-01 - Comércio atacadista de instrumentos e materiais para uso médico, cirúrgico, hospitalar e de laboratórios 46.45-1-02 - Comércio atacadista de próteses e artigos de ortopedia 46.45-1-03 - Comércio atacadista de produtos odontológicos 46.46-0-01 - Comércio atacadista de cosméticos e produtos de perfumaria 46.46-0-02 - Comércio atacadista de produtos de higiene pessoal 46.47-8-01 - Comércio atacadista de artigos de escritório e de papelaria 46.49-4-01 - Comércio atacadista de equipamentos elétricos de uso pessoal e doméstico 46.49-4-02 - Comércio atacadista de aparelhos eletrônicos de uso pessoal e doméstico		
CÓDIGO E DESCRIÇÃO DA NATUREZA JURÍDICA 206-2 - Sociedade Empresária Limitada		
LOGRADOURO AV ALMIRANTE SALDANHA	NÚMERO 1238	COMPLEMENTO QUADRA15A LOTE 01
CEP 76.270-000	BAIRRO/DISTRITO VILA MARAJOARA	MUNICÍPIO JUSSARA
UF GO		
ENDEREÇO ELETRÔNICO PORTALDISTRIBUIDORAHOSPITALAR@HOTMAIL.COM	TELEFONE (62) 8110-0900	
ENTE FEDERATIVO RESPONSÁVEL (EFR) *****		
SITUAÇÃO CADASTRAL ATIVA	DATA DA SITUAÇÃO CADASTRAL 21/11/2016	
MOTIVO DE SITUAÇÃO CADASTRAL		
SITUAÇÃO ESPECIAL *****	DATA DA SITUAÇÃO ESPECIAL *****	

Aprovado pela Instrução Normativa RFB nº 1.863, de 27 de dezembro de 2018.

Emitido no dia **14/05/2021** às **15:25:02** (data e hora de Brasília).Página: **1/3**



REPÚBLICA FEDERATIVA DO BRASIL
CADASTRO NACIONAL DA PESSOA JURÍDICA

Fls 1018Proc. Nº 031Ass. [Assinatura]

NÚMERO DE INSCRIÇÃO 26.570.361/0001-67 MATRIZ	COMPROVANTE DE INSCRIÇÃO E DE SITUAÇÃO CADASTRAL	DATA DE ABERTURA 21/11/2016
--	---	---------------------------------------

NOME EMPRESARIAL PORTAL DISTRIBUIDORA HOSPITALAR LTDA

<p>CÓDIGO E DESCRIÇÃO DAS ATIVIDADES ECONÔMICAS SECUNDÁRIAS</p> <p>46.49-4-03 - Comércio atacadista de bicicletas, triciclos e outros veículos recreativos 46.49-4-04 - Comércio atacadista de móveis e artigos de colchoaria 46.49-4-05 - Comércio atacadista de artigos de tapeçaria; persianas e cortinas 46.49-4-06 - Comércio atacadista de lustres, luminárias e abajures 46.49-4-07 - Comércio atacadista de filmes, CDs, DVDs, fitas e discos 46.49-4-08 - Comércio atacadista de produtos de higiene, limpeza e conservação domiciliar 46.49-4-09 - Comércio atacadista de produtos de higiene, limpeza e conservação domiciliar, com atividade de fracionamento e acondicionamento associada 46.49-4-10 - Comércio atacadista de jóias, relógios e bijuterias, inclusive pedras preciosas e semipreciosas lapidadas 46.49-4-99 - Comércio atacadista de outros equipamentos e artigos de uso pessoal e doméstico não especificados anteriormente 46.51-6-01 - Comércio atacadista de equipamentos de informática 46.52-4-00 - Comércio atacadista de componentes eletrônicos e equipamentos de telefonia e comunicação 46.61-3-00 - Comércio atacadista de máquinas, aparelhos e equipamentos para uso agropecuário; partes e peças 46.63-0-00 - Comércio atacadista de Máquinas e equipamentos para uso industrial; partes e peças 46.64-8-00 - Comércio atacadista de máquinas, aparelhos e equipamentos para uso odonto-médico-hospitalar; partes e peças 46.69-9-01 - Comércio atacadista de bombas e compressores; partes e peças 46.69-9-99 - Comércio atacadista de outras máquinas e equipamentos não especificados anteriormente; partes e peças 46.72-9-00 - Comércio atacadista de ferragens e ferramentas 46.73-7-00 - Comércio atacadista de material elétrico 46.79-6-99 - Comércio atacadista de materiais de construção em geral 46.89-3-99 - Comércio atacadista especializado em outros produtos intermediários não especificados anteriormente</p>
--

CÓDIGO E DESCRIÇÃO DA NATUREZA JURÍDICA 206-2 - Sociedade Empresária Limitada

LOGRADOURO AV ALMIRANTE SALDANHA	NÚMERO 1238	COMPLEMENTO QUADRA15A LOTE 01
--	-----------------------	---

CEP 76.270-000	BAIRRO/DISTRITO VILA MARAJOARA	MUNICÍPIO JUSSARA	UF GO
--------------------------	--	-----------------------------	-----------------

ENDEREÇO ELETRÔNICO PORTALDISTRIBUIDORAHOSPITALAR@HOTMAIL.COM	TELEFONE (62) 8110-0900
---	-----------------------------------

ENTE FEDERATIVO RESPONSÁVEL (EFR) *****
--

SITUAÇÃO CADASTRAL ATIVA	DATA DA SITUAÇÃO CADASTRAL 21/11/2016
------------------------------------	---

MOTIVO DE SITUAÇÃO CADASTRAL

SITUAÇÃO ESPECIAL *****	DATA DA SITUAÇÃO ESPECIAL *****
----------------------------	------------------------------------

Aprovado pela Instrução Normativa RFB nº 1.863, de 27 de dezembro de 2018.

Emitido no dia **14/05/2021** às **15:25:02** (data e hora de Brasília).

Página: **2/3**



REPÚBLICA FEDERATIVA DO BRASIL
CADASTRO NACIONAL DA PESSOA JURÍDICA



COMPROVANTE DE INSCRIÇÃO E DE SITUAÇÃO CADASTRAL		Nº DE INSCRIÇÃO: 11.110.000/0001-00	
NOME EMPRESARIAL: PORTAL HOSPITALINORA HOSPITALAR LTDA		NOME EMPRESARIAL: PORTAL HOSPITALINORA HOSPITALAR LTDA	
<p>Atividade Econômica Principal (CNAE): 8630-10/00 - Comércio varejista de produtos de higiene, beleza e cosméticos, exceto perfumaria, em lojas, supermercados e estabelecimentos especializados em cosméticos e produtos de higiene e beleza.</p> <p>Atividade Econômica Secundária (CNAE): 8630-10/00 - Comércio varejista de produtos de higiene, beleza e cosméticos, exceto perfumaria, em lojas, supermercados e estabelecimentos especializados em cosméticos e produtos de higiene e beleza.</p> <p>Atividade Econômica Terciária (CNAE): 8630-10/00 - Comércio varejista de produtos de higiene, beleza e cosméticos, exceto perfumaria, em lojas, supermercados e estabelecimentos especializados em cosméticos e produtos de higiene e beleza.</p>			
RUA: AV. A. S. VIEIRA, 100		Cidade: VILA WANDERLEI	
CEP: 13050-000		UF: SP	
Município: RIBESSEIRA		Estado: SP	
Data de Início de Atividade: 12/01/2001		Data de Encerramento de Atividade: 31/12/2001	
Situação: ATIVA		Data de Situação: 31/12/2001	
Data de Situação: 31/12/2001		Data de Situação: 31/12/2001	

Este documento foi gerado automaticamente pelo sistema em 11/01/2002 às 13:22:02 (data e hora de impressão). Página: 5/8



REPÚBLICA FEDERATIVA DO BRASIL
CADASTRO NACIONAL DA PESSOA JURÍDICA

Fls 1019Proc. Nº 031Ass. [Assinatura]

NÚMERO DE INSCRIÇÃO 26.570.361/0001-67 MATRIZ	COMPROVANTE DE INSCRIÇÃO E DE SITUAÇÃO CADASTRAL	DATA DE ABERTURA 21/11/2016
--	---	--------------------------------

NOME EMPRESARIAL PORTAL DISTRIBUIDORA HOSPITALAR LTDA

CÓDIGO E DESCRIÇÃO DAS ATIVIDADES ECONÔMICAS SECUNDÁRIAS 46.93-1-00 - Comércio atacadista de mercadorias em geral, sem predominância de alimentos ou de insumos agropecuários 49.30-2-01 - Transporte rodoviário de carga, exceto produtos perigosos e mudanças, municipal. 49.30-2-02 - Transporte rodoviário de carga, exceto produtos perigosos e mudanças, intermunicipal, interestadual e internacional 77.11-0-00 - Locação de automóveis sem condutor 77.29-2-03 - Aluguel de material médico 86.50-0-02 - Atividades de profissionais da nutrição 86.50-0-07 - Atividades de terapia de nutrição enteral e parenteral 95.11-8-00 - Reparação e manutenção de computadores e de equipamentos periféricos

CÓDIGO E DESCRIÇÃO DA NATUREZA JURÍDICA 206-2 - Sociedade Empresária Limitada

LOGRADOURO AV ALMIRANTE SALDANHA	NÚMERO 1238	COMPLEMENTO QUADRA15A LOTE 01
--	-----------------------	---

CEP 76.270-000	BAIRRO/DISTRITO VILA MARAJOARA	MUNICÍPIO JUSSARA	UF GO
--------------------------	--	-----------------------------	-----------------

ENDEREÇO ELETRÔNICO PORTALDISTRIBUIDORAHOSPITALAR@HOTMAIL.COM	TELEFONE (62) 8110-0900
---	-----------------------------------

ENTE FEDERATIVO RESPONSÁVEL (EFR) *****
--

SITUAÇÃO CADASTRAL ATIVA	DATA DA SITUAÇÃO CADASTRAL 21/11/2016
------------------------------------	---

MOTIVO DE SITUAÇÃO CADASTRAL

SITUAÇÃO ESPECIAL *****	DATA DA SITUAÇÃO ESPECIAL *****
----------------------------	------------------------------------

Aprovado pela Instrução Normativa RFB nº 1.863, de 27 de dezembro de 2018.

Emitido no dia **14/05/2021** às **15:25:02** (data e hora de Brasília).

Página: 3/3



PODER JUDICIÁRIO
JUSTIÇA DO TRABALHO

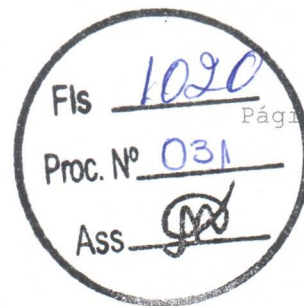

Página 1 de 1

CERTIDÃO NEGATIVA DE DÉBITOS TRABALHISTAS

Nome: PORTAL DISTRIBUIDORA HOSPITALAR LTDA (MATRIZ E FILIAIS)

CNPJ: 26.570.361/0001-67

Certidão nº: 46498109/2021

Expedição: 01/11/2021, às 14:34:45

Validade: 29/04/2022 - 180 (cento e oitenta) dias, contados da data de sua expedição.

Certifica-se que **PORTAL DISTRIBUIDORA HOSPITALAR LTDA (MATRIZ E FILIAIS)**, inscrito(a) no CNPJ sob o nº **26.570.361/0001-67**, **NÃO CONSTA** do Banco Nacional de Devedores Trabalhistas.

Certidão emitida com base no art. 642-A da Consolidação das Leis do Trabalho, acrescentado pela Lei nº 12.440, de 7 de julho de 2011, e na Resolução Administrativa nº 1470/2011 do Tribunal Superior do Trabalho, de 24 de agosto de 2011.

Os dados constantes desta Certidão são de responsabilidade dos Tribunais do Trabalho e estão atualizados até 2 (dois) dias anteriores à data da sua expedição.

No caso de pessoa jurídica, a Certidão atesta a empresa em relação a todos os seus estabelecimentos, agências ou filiais.

A aceitação desta certidão condiciona-se à verificação de sua autenticidade no portal do Tribunal Superior do Trabalho na Internet (<http://www.tst.jus.br>).

Certidão emitida gratuitamente.

INFORMAÇÃO IMPORTANTE

Do Banco Nacional de Devedores Trabalhistas constam os dados necessários à identificação das pessoas naturais e jurídicas inadimplentes perante a Justiça do Trabalho quanto às obrigações estabelecidas em sentença condenatória transitada em julgado ou em acordos judiciais trabalhistas, inclusive no concernente aos recolhimentos previdenciários, a honorários, a custas, a emolumentos ou a recolhimentos determinados em lei; ou decorrentes de execução de acordos firmados perante o Ministério Público do Trabalho ou Comissão de Conciliação Prévia.



ESTADO DE GOIÁS
PODER EXECUTIVO DE JUSSARA
FAZENDA PÚBLICA MUNICIPAL

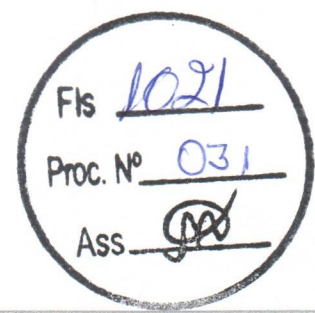

CERTIDÃO NEGATIVA DE DÉBITOS TRIBUTÁRIOS E DÍVIDA ATIVA - CONTRIBUINTE

DADOS DO CONTRIBUINTE

Nome / Razão Social: PORTAL DISTRIBUIDORA HOSPITALAR LTDA-ME

CPF/CNPJ: 26.570.361/0001-67

Endereço: AV ALMIRANTE SALDANHA, Nº1238, QD. 15A, LT001 **Bairro:** VILA MARAJOARA **Cidade:** JUSSARA-GO

FUNDAMENTAÇÃO LEGAL

Certifica-se, para os fins de direito, que o 1 - Contribuinte supra citado, NÃO POSSUI DÉBITOS AMIGÁVEL OU AJUIZADO, de natureza tributária perante a Fazenda Pública Municipal, relativos aos tributos administrados pela **PODER EXECUTIVO DE JUSSARA**, até a presente data.

Ressalvando o direito da Fazenda Pública Municipal de inscrever e cobrar as dívidas que vierem a ser apuradas e constituídas, relativas aos tributos, dívida ativa e demais débitos administrados pela Secretaria Municipal da Fazenda.

Finalidade: Outras finalidades

Dados de Autenticação

Certidão Número: 18960 - 1

Dispositivo Legal: Lei Complementar Nº 2004/2012 - CTM.

Emitido em: 19/10/2021

Validade: 18/11/2021

Código Verificador: xy7K2wsTcRUN



MINISTÉRIO DA FAZENDA
Secretaria da Receita Federal do Brasil
Procuradoria-Geral da Fazenda Nacional

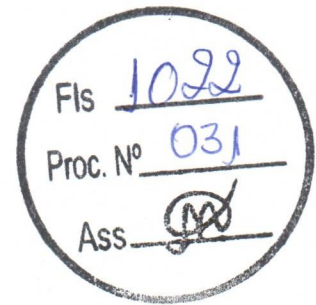

**CERTIDÃO POSITIVA COM EFEITOS DE NEGATIVA DE DÉBITOS RELATIVOS AOS TRIBUTOS
FEDERAIS E À DÍVIDA ATIVA DA UNIÃO**

Nome: **PORTAL DISTRIBUIDORA HOSPITALAR LTDA**
CNPJ: **26.570.361/0001-67**

Ressalvado o direito de a Fazenda Nacional cobrar e inscrever quaisquer dívidas de responsabilidade do sujeito passivo acima identificado que vierem a ser apuradas, é certificado que:

1. constam débitos administrados pela Secretaria da Receita Federal do Brasil (RFB) com exigibilidade suspensa nos termos do art. 151 da Lei nº 5.172, de 25 de outubro de 1966 - Código Tributário Nacional (CTN), ou objeto de decisão judicial que determina sua desconsideração para fins de certificação da regularidade fiscal, ou ainda não vencidos; e
2. não constam inscrições em Dívida Ativa da União (DAU) na Procuradoria-Geral da Fazenda Nacional (PGFN).

Conforme disposto nos arts. 205 e 206 do CTN, este documento tem os mesmos efeitos da certidão negativa.

Esta certidão é válida para o estabelecimento matriz e suas filiais e, no caso de ente federativo, para todos os órgãos e fundos públicos da administração direta a ele vinculados. Refere-se à situação do sujeito passivo no âmbito da RFB e da PGFN e abrange inclusive as contribuições sociais previstas nas alíneas 'a' a 'd' do parágrafo único do art. 11 da Lei nº 8.212, de 24 de julho de 1991.

A aceitação desta certidão está condicionada à verificação de sua autenticidade na Internet, nos endereços <<http://rfb.gov.br>> ou <<http://www.pgfn.gov.br>>.

Certidão emitida gratuitamente com base na Portaria Conjunta RFB/PGFN nº 1.751, de 2/10/2014.
Emitida às 11:04:08 do dia 25/10/2021 <hora e data de Brasília>.
Válida até 23/04/2022.

Código de controle da certidão: **51CA.B518.55FE.0D65**
Qualquer rasura ou emenda invalidará este documento.



PODER JUDICIÁRIO
TRIBUNAL DE JUSTIÇA DO ESTADO DE GOIÁS
CERTIDÃO NEGATIVA DE AÇÕES CIVEIS
COMARCA DE JUSSARA



N^o : **109048790781**

CERTIFICA que revendo os registros dos bancos de dados informatizados dos Sistemas de Primeiro Grau, do Poder Judiciário do Estado de Goiás, consultando ações cíveis em geral, ou seja, execuções, execuções patrimoniais, execuções fiscais, falências, concordatas, recuperação judicial e insolvência, em andamento, verifica-se que, na COMARCA DE JUSSARA, NADA CONSTA **contra**:

Requerente : PORTAL DISTRIBUIDORA HOSPITALAR

CNPJ : 26570361000167

- a) a presente certidão foi expedida gratuitamente através da internet pelo usuário do sistema;
- b) a informação do número do CNPJ é de responsabilidade do solicitante da certidão, pesquisados a razão social e o CNPJ como digitados, sendo que o destinatário deve conferir a razão social e a titularidade do número do CNPJ informado;**
- c) a autenticidade desta certidão deve ser confirmada no site do Tribunal de Justiça do Estado de Goiás no endereço <https://projudi.tjgo.jus.br/CertidaoPublica>;
- d) não positavam a certidão as ações que correm em segredo de justiça e as ações que versam sobre processos de jurisdição voluntária;
- e) esta certidão refere-se ao período de 05/1996 até a presente data.
- f) qualquer rasura ou emenda invalidará a presente certidão.

CÓDIGO DE AUTENTICAÇÃO : **109048790781**

Esta certidão não abrange os processos do Sistema Eletrônico de Execução Unificado - SEEU.

Certidão expedida em 17 de setembro de 2021, às 16:16:01
Tribunal de Justiça do Estado de Goiás - Corregedoria Geral da Justiça
Avenida Assis Chateaubriand n. 195 Setor Oeste CEP 74130-012
Data da última atualização do banco de dados: 17 de setembro de 2021



PODER JUDICIÁRIO
TRIBUNAL DE JUSTIÇA DO ESTADO DE GOIÁS
CERTIDÃO NEGATIVA DE AÇÕES CÍVEIS
COMARCA DE JUSSARA

Nº: 100048790781

CERTIFICA que tendo os registros dos livros de dados informatizados dos sistemas de
Fornecimento de Dados do Poder Judiciário do Estado de Goiás, consultando ações cíveis em geral, ou
seja, execuções, execuções patrimoniais, execuções fiscais, falências, concordatas, recuperação
judicial e insolvência, em andamento, verifica-se que, na COMARCA DE JUSSARA, NÃO
CONSTA contra:

Requerente: PORTAL DISTRIBUIDORA HOSPITALAR

CNPJ: 26.570.801/000107

- a) a presente certidão foi expedida eletronicamente através do sistema pelo usuário do sistema;
- b) a informação do número do CNPJ e as responsabilidades do solicitante da certidão, pesquisadas a
título social e o CNPJ como titular, sendo que o destinatário deve conferir a razão social e a
atividade de número do CNPJ informado;
- c) a autenticidade desta certidão deve ser confirmada no site do Tribunal de Justiça do Estado de Goiás no
portal de distribuição eletrônica (CERTIDÃO ELETRÔNICA);
- d) esta certidão é válida em ações que tenham sido julgadas e as ações que versam sobre
execuções de prestação de alimentos;
- e) esta certidão refere-se ao período de 02/03/2011 até a presente data;
- f) qualquer dúvida ou erro de inclusão a certidão contém.

CÓDIGO DE AUTENTICAÇÃO: 100048790781

Esta certidão não atende os requisitos do Sistema Eletrônico de Execução Unificada - SEEU.

Certidão expedida em 17 de setembro de 2011, às 16h16m11s
Tribunal de Justiça do Estado de Goiás - Comarca de Goiás
Assessoria Administrativa - Rua Maranhão, 119 - Setor Oeste - CEP 74150-012
Goiás em uma avaliação de tempo de 0,0027177 de segundos em 17 de setembro de 2011



**ESTADO DE GOIAS
SECRETARIA DE ESTADO DA ECONOMIA
SUPERINTENDENCIA EXECUTIVA DA RECEITA
SUPERINTENDENCIA DE RECUPERACAO DE CREDITOS**

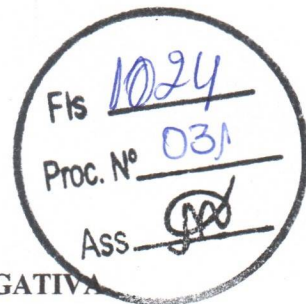

CERTIDAO DE DEBITO INSCRITO EM DIVIDA ATIVA - NEGATIVA

NR. CERTIDÃO: Nº 29189109

IDENTIFICAÇÃO:

NOME: PORTAL DISTRIBUIDORA HOSPITALAR LTDA ME **CNPJ:** 26.570.361/0001-67

DESPACHO (Certidao valida para a matriz e suas filiais):

NAO CONSTA DEBITO

.....

FUNDAMENTO LEGAL:

Esta certidao e expedida nos termos do Paragrafo 2 do artigo 1, combinado com a alinea 'b' do inciso II do artigo 2, ambos da IN nr. 405/1999-GSF, de 16 de dezembro de 1999, alterada pela IN nr. 828/2006-GSF, de 13 de novembro de 2006 e constitui documento habil para comprovar a regularidade fiscal perante a Fazenda Publica Estadual, nos termos do inciso III do artigo 29 da Lei nr.8.666 de 21 de junho de 1993.

SEGURANÇA:

Certidao VALIDA POR 60 DIAS.
 A autenticidade pode ser verificada pela INTERNET, no endereço:
<http://www.sefaz.go.gov.br>.
 Fica ressalvado o direito de a Fazenda Publica Estadual inscrever na divida ativa e COBRAR EVENTUAIS DEBITOS QUE VIEREM A SER APURADOS.

VALIDADOR: 5.555.429.245.145

EMITIDA VIA INTERNET

CERTIDÃO ESPECÍFICA

Certificamos que o ato constitutivo da empresa indicada a seguir encontra-se arquivado nesta Junta Comercial:

Nome empresarial: PORTAL DISTRIBUIDORA HOSPITALAR LTDA

NIRE: 52 20359683-1

CNPJ: 26.570.361/0001-67

Endereço: AVENIDA ALMIRANTE SALDANHA

Complemento: 15A; 01;

Bairro: VILA MARAJOARA

Município: JUSSARA

Situação: REGISTRO ATIVO

Arquivamentos posteriores:

Número: 1238

CEP: 76270000

UF: GO

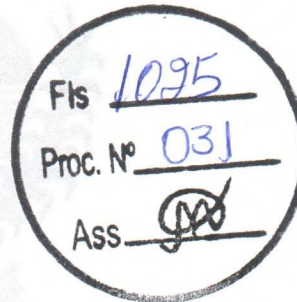

evento	número	data	descrição
090	52203596831	21/11/2016	CONTRATO
315	52163110360	21/11/2016	ENQUADRAMENTO DE MICROEMPRESA
021	52172086477	22/03/2017	ALTERAÇÃO DE DADOS (EXCETO NOME EMPRESARIAL)
021	20180035177	09/01/2018	ALTERAÇÃO DE DADOS (EXCETO NOME EMPRESARIAL)
307	20190690070	11/07/2019	REENQUADRAMENTO DE MICROEMPRESA COMO EMPRESA DE PEQUENO PORTE

Signature Not Verified

Digitally signed by PAULA NUNES LOBO VELOSO ROSSI, 90078664104
Date: 2021.09.20 14:40:56 BRT
Reason: Autenticação de Certidão Especifica
Location: Goiânia - GO

Protocolo: 214923517

Chave de segurança: rcvN9

A autenticidade deste documento pode ser verificadas através do endereço:

<http://servicos.juceg.go.gov.br/>



Paula Nunes Lobo Veloso Rossi
SECRETÁRIA-GERAL

Certidão Especifica emitida para
ALANDELON WANDERLEI DE OLIVEIRA,
Goiânia, 20 de Setembro de 2021



CERTIDÃO ESPECÍFICA

Certificamos que o ato conferido às empresas indicadas a seguir encontra-se inscrito neste Junta Comercial:

Nome empresarial: PORTAL DISTRIBUIDORA HOSPITALAR LTDA

CPF: 08.908.008/0001-01 CNPJ: 08.908.008/0001-01

Endereço: AVENIDA ALMIRANTE SALDANHA

Complemento: 15A/01

Bairro: OLÁ MARAJÓARA

Município: JUIZ DE FORA

Situação: REGISTRO ATIVO

Atualização posterior:

Número 1138
CER: 78238000
CPF: 08



tipo	numero	data	descricao
080	7250290501	21/11/2018	CONTRATO
110	5216211050	21/11/2018	ENCUADRAMENTO DE MICROEMPRESA
051	6311503673	28/01/2017	AL TERCAO DE DADOS (EXCETO NOME EMPRESARIAL)
051	4018002873	06/11/2018	AL TERCAO DE DADOS (EXCETO NOME EMPRESARIAL)
110	3810890070	11/07/2018	ENCUADRAMENTO DE MICROEMPRESA COMO EMPRESA DE REGUENO POR TE

CERTIDÃO SIMPLIFICADA

Certificamos que as informações abaixo constam dos documentos arquivados nesta Junta Comercial e são vigentes na data da sua expedição.

 NOME EMPRESARIAL PORTAL DISTRIBUIDORA HOSPITALAR LTDA

 NATUREZA JURÍDICA SOCIEDADE EMPRESÁRIA LIMITADA

NIRE (Sede)	CNPJ	DATA DE ARQUIVAMENTO DO ATO CONSTITUTIVO	DATA DE INÍCIO DE ATIVIDADE
52 20359683-1	26.570.361/0001-67	21/11/2016	20/11/2016

 ENDEREÇO AVENIDA ALMIRANTE SALDANHA

 NÚMERO 1238 COMPLEMENTO 15A; 01; BAIRRO VILA MARAJOARA

 MUNICÍPIO JUSSARA ESTADO GO

OBJETO SOCIAL / ATIVIDADE ECONÔMICA

COMÉRCIO ATACADISTA DE MEDICAMENTOS E DROGAS PARA USO HUMANO;
 COMÉRCIO ATACADISTA DE PRODUTOS ALIMENTÍCIOS;
 COMÉRCIO ATACADISTA DE COSMÉTICOS E PRODUTOS DE PERFUMARIA;
 COMÉRCIO ATACADISTA DE PRODUTOS DE HIGIENE, LIMPEZA E CONSERVAÇÃO DOMICILIAR;
 COMÉRCIO ATACADISTA DE INSTRUMENTOS E MATERIAIS PARA USO MÉDICO CIRURGICO, HOSPITALAR E LABORATÓRIOS;
 COMÉRCIO ATACADISTA DE PRÓTESES E ARTIGOS DE ORTOPEdia;
 COMÉRCIO ATACADISTA DE MÁQUINAS, APARELHOS E EQUIPAMENTOS PARA USO ODONTO-MÉDICO-HOSPITALAR, PARTES E PEÇAS;
 COMÉRCIO ATACADISTA DE PRODUTOS DE HIGIENE PESSOAL;
 COMÉRCIO ATACADISTA DE EQUIPAMENTOS DE INFORMÁTICA;
 REPRESENTAÇÃO COMERCIAL DE PRODUTOS LABORATORIAIS, FARMACÊUTICOS DE USO MÉDICO E DOMISSANITARIOS DE USO HUMANO.
 LOCAÇÃO DE VEÍCULOS SEM CONDUTOR;
 COMÉRCIO POR ATACADO DE AUTOMÓVEIS, CAMIONETAS E UTILITÁRIOS NOVOS E USADOS;
 COMÉRCIO ATACADISTA ESPECIALIZADO EM OUTROS PRODUTOS INTERMEDIÁRIOS NÃO ESPECIFICADOS ANTERIORMENTE;
 COMÉRCIO ATACADISTA DE COMPONENTES ELETRÔNICOS E EQUIPAMENTOS DE TELEFONIA E COMUNICAÇÃO;
 COMÉRCIO ATACADISTA DE MÓVEIS E ARTIGOS DE COLCHOARO;
 COMÉRCIO ATACADISTA DE MATERIAIS PARA CONSTRUÇÃO;
 COMÉRCIO ATACADISTA DE FERRAGENS E FERRAMENTAS;
 COMÉRCIO ATACADISTA DE ARTIGOS DE ESCRITORIO E PAPELARIA;
 COMÉRCIO ATACADISTA DE MATERIAL ELETRICO;
 REPARAÇÃO E MANUTENÇÃO DE COMPUTADORES E DE EQUIPAMENTOS PERIFÉRICOS;
 COMÉRCIO ATACADISTA DE CALÇADOS;
 COMÉRCIO ATACADISTA DE MÁQUINAS, APARELHOS E EQUIPAMENTOS PARA USO AGROPECUÁRIOS, PARTES E PEÇAS;
 COMÉRCIO POR ATACADO DE PEÇAS E ACESSÓRIOS NOVOS PARA VEÍCULOS AUTOMOTORES;
 COMÉRCIO ATACADISTA DE PRODUTOS ODONTOLÓGICOS;
 COMÉRCIO ATACADISTA DE ROUPAS E ACESSÓRIOS PARA USO PROFISSIONAL E DE SEGURANÇA DO TRABALHO;
 COMÉRCIO ATACADISTA DE OUTROS EQUIPAMENTOS E ARTIGOS DE USO PESSOAL E DOMÉSTICO;
 COMÉRCIO ATACADISTA DE MERCADORIAS EM GERAL, SEM PREDOMINÂNCIA DE ALIMENTOS OU DE INSUMOS AGROPECUÁRIOS;
 COMÉRCIO ATACADISTA ESPECIALIZADO EM OUTROS PRODUTOS ALIMENTÍCIOS;
 COMÉRCIO ATACADISTA DE MÁQUINAS E EQUIPAMENTOS PARA USO INDUSTRIAL, PARTE E PEÇAS;
 COMÉRCIO POR ATACADO DE CAMINHÕES NOVOS E USADOS;
 COMÉRCIO POR ATACADO DE REBOQUES E SEMI REBOQUES NOVOS E USADOS;
 COMÉRCIO POR ATACADO DE ÔNIBUS E MICRO ÔNIBUS NOVOS E USADOS;
 INSTALAÇÃO E MANUTENÇÃO DE SISTEMAS CENTRAIS DE AR CONDICIONADO, DE VENTILAÇÃO E REFRIGERAÇÃO;
 COMÉRCIO ATACADISTA DE EQUIPAMENTOS ELÉTRICOS DE USO PESSOAL E DOMÉSTICO;
 COMÉRCIO ATACADISTA DE APARELHOS ELETRÔNICOS DE USO PESSOAL E DOMÉSTICO;
 COMÉRCIO ATACADISTA DE BICICLETAS, TRICICLOS E OUTROS VEÍCULOS RECREATIVOS
 COMÉRCIO ATACADISTA DE ARTIGOS DE TAPEÇARIA; PERSIANAS E CORTINAS;
 COMÉRCIO ATACADISTA DE LUSTRES, LUMINÁRIAS E ABAJURES;
 COMÉRCIO ATACADISTA DE FILMES, CDS, DVDS, FITAS E DISCOS;
 COMÉRCIO ATACADISTA DE PRODUTOS DE HIGIENE, LIMPEZA E CONSERVAÇÃO DOMICILIAR, COM ATIVIDADE DE FRACIONAMENTO E ACONDICIONAMENTO ASSOCIADA;
 COMÉRCIO ATACADISTA DE JOIAS, RELÓGIOS E BIJUTERIAS, INCLUSIVE PEDRAS PRECIOSAS E SEMIPRECIOSAS LAPIDADAS;
 ALUGUEL DE MATERIAL MÉDICO;
 COMÉRCIO ATACADISTA DE BOMBAS E COMPRESSORES; PARTES E PEÇAS
 COMÉRCIO ATACADISTA DE OUTRAS MÁQUINAS E EQUIPAMENTOS; PARTES E PEÇAS;
 REPRESENTANTES COMERCIAIS E AGENTES DO COMÉRCIO DE ELETRODOMÉSTICOS, MÓVEIS E ARTIGOS DE USO DOMÉSTICO;
 ATIVIDADES DE PROFISSIONAIS DA NUTRIÇÃO;
 ATIVIDADES DE TERAPIA DE NUTRIÇÃO ENTERAL E PARENTAL;
 TRANSPORTE RODOVIÁRIO DE CARGAS, EXCETO PRODUTOS PERIGOSOS E MUNICIPAL;
 TRANSPORTE RODOVIÁRIO DE CARGA, EXCETO PRODUTOS PERIGOSOS E MUDANÇAS, INTERMUNICIPAL, INTERESTADUAL E INTERNACIONAL.

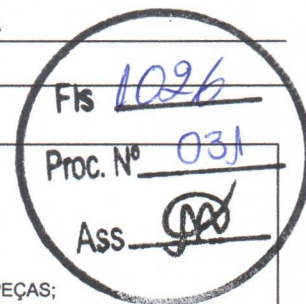
 CAPITAL R\$ 1.000.000,00

HUM MILHÃO DE REAIS

 CAPITAL INTEGRALIZADO R\$ 1.000.000,00

HUM MILHÃO DE REAIS

MICROEMPRESA OU EMPRESA DE PEQUENO PORTE (Lei n 123/2006)

Empresa de pequeno porte

PRAZO DE DURAÇÃO

Indeterminado

CERTIDÃO SIMPLIFICADA

continuação

Certificamos que as informações abaixo constam dos documentos arquivados nesta Junta Comercial e são vigentes na data da sua expedição.

NOME EMPRESARIAL PORTAL DISTRIBUIDORA HOSPITALAR LTDA

NATUREZA JURÍDICA SOCIEDADE EMPRESÁRIA LIMITADA

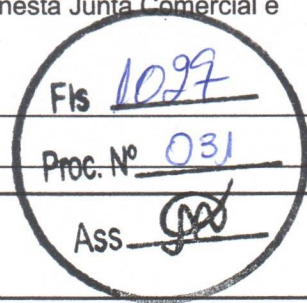

NIRE (Sede)	CNPJ
52.20359683-1	26.570.361/0001-67

SÓCIOS / PARTICIPAÇÃO NO CAPITAL / VÍNCULO / TÉRMINO DO MANDATO

NOME / CPF ou CNPJ	PARTICIPAÇÃO (R\$)	VÍNCULO	ADMINISTRADOR	TÉRMINO DO MANDATO
ALANDELON WANDERLEI DE OLIVEIRA 628.655.521-87	980.000,00	SOCIO	Administrador	XXXXXXXXXXXXXX
JAKELINE GONCALVES TEIXEIRA 940.098.211-91	20.000,00	SOCIO		XXXXXXXXXXXXXX

ADMINISTRADOR NOMEADO / TÉRMINO DO MANDATO

NOME	CPF	TÉRMINO DO MANDATO
ALANDELON WANDERLEI DE OLIVEIRA	628.655.521-87	XXXXXXXXXXXXXX

ÚLTIMO ARQUIVAMENTO

DATA 11/07/2019	NÚMERO 20190690070
ATO REENQUADRAMENTO DE MICROEMPRESA COMO EMPRESA DE PEQUENO PORTE	SITUAÇÃO REGISTRO ATIVO
EVENTO(S) REENQUADRAMENTO DE MICROEMPRESA COMO EMPRESA DE PEQUENO PORTE	STATUS XXXXXXXXXXXXX

Signature Not Verified

Digitally signed by PAULA NUNES LOBO VELOSO ROSSI:90076664104

Date: 2021.10.18 17:02:11 BRT

Reason: Autenticação de Certidão Simplificada

Location: Goiânia - GO

Protocolo: 214915405

Chave de segurança : qvV0N

A autenticidade deste documento pode ser verificadas através do endereço:

<http://servicos.juceg.go.gov.br/>



Paula Nunes Lobo Rossi

Paula Nunes Lobo Veloso Rossi
SECRETÁRIA-GERAL

Certidão Simplificada emitida
ALANDELON WANDERLEI DE OLIVEIRA,
Goiânia, 18 de Outubro de 2021

TERMOS DE ABERTURA E ENCERRAMENTO



Entidade: PORTAL DISTRIBUIDORA HOSPITALAR LTDA
 Período da Escrituração: 01/01/2020 a 31/12/2020 CNPJ: 26.570.361/0001-67
 Número de Ordem do Livro: 5
 Período Selecionado: 01 de Janeiro de 2020 a 31 de Dezembro de 2020

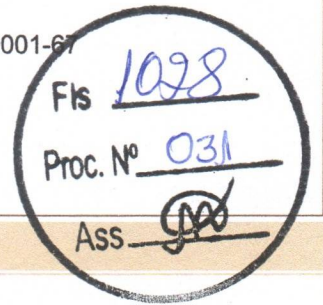

TERMO DE ABERTURA

Nome Empresarial	PORTAL DISTRIBUIDORA HOSPITALAR LTDA
NIRE	52203596831
CNPJ	26.570.361/0001-67
Número de Ordem	5
Natureza do Livro	DIARIO
Município	JUSSARA
Data do arquivamento dos atos constitutivos	21/11/2016
Data de arquivamento do ato de conversão de sociedade simples em sociedade empresária	
Data de encerramento do exercício social	31/12/2020
Quantidade total de linhas do arquivo digital	31035

TERMO DE ENCERRAMENTO

Nome Empresarial	PORTAL DISTRIBUIDORA HOSPITALAR LTDA
Natureza do Livro	DIARIO
Número de ordem	5
Quantidade total de linhas do arquivo digital	31035
Data de inicio	01/01/2020
Data de término	31/12/2020

Este documento é parte integrante de escrituração cuja autenticação se comprova pelo recibo de número 1B.04.73.14.8E.E7.00.84.B5.71.0A.63.2C.36.6A.1B.68.AC.ED.B5-3, nos termos do Decreto nº 8.683/2016.

Este relatório foi gerado pelo Sistema Público de Escrituração Digital – Sped

DEMONSTRAÇÃO DE RESULTADO DO EXERCÍCIO



Entidade: PORTAL DISTRIBUIDORA HOSPITALAR LTDA

Período da Escrituração: 01/01/2020 a 31/12/2020

CNPJ: 26.570.361/0001-67

Número de Ordem do Livro: 5

Período Selecionado: 01 de Janeiro de 2020 a 31 de Dezembro de 2020

Fls 1099
 Proc. Nº 031
 Ass. [Assinatura]

Descrição	Nota	Saldo anterior	Saldo atual
(=) RECEITA BRUTA		R\$ 2.794.779,67	R\$ 3.232.923,87
VENDAS DE MERCADORIAS		R\$ 2.794.502,64	R\$ 3.232.923,87
BONIFICACOES RECEBIDAS		R\$ 277,03	R\$ 0,00
(-) (=) DEDUCOES DA RECEITA BRUTA		R\$ (723.037,89)	R\$ (828.797,53)
(-) DEVOLUCAO DE VENDAS		R\$ (392.483,79)	R\$ (440.327,66)
(-) ICMS S/ FATURAMENTO		R\$ (330.554,10)	R\$ (388.469,87)
(-) (=) CUSTOS		R\$ (1.346.528,32)	R\$ (1.666.165,44)
(-) CUSTO DAS MERCADORIAS VENDIDAS (CMV)		R\$ (1.346.528,32)	R\$ (1.666.165,44)
(=) RECEITAS OPERACIONAIS		R\$ 0,67	R\$ 2,25
JUROS ATIVOS		R\$ 0,67	R\$ 2,25
(-) (=) DESPESAS OPERACIONAIS		R\$ (717.367,12)	R\$ (729.743,40)
(-) SALARIOS		R\$ (24.216,98)	R\$ (30.862,93)
(-) FERIAS		R\$ (696,67)	R\$ (11.701,82)
(-) 13o SALARIO		R\$ (0,00)	R\$ (9.633,53)
(-) FGTS		R\$ (1.993,08)	R\$ (4.157,81)
(-) ASSISTENCIA MEDICA		R\$ (2.240,00)	R\$ (580,00)
(-) RESCISAO DE CONTRATO		R\$ (0,00)	R\$ (10.395,72)
(-) TELEFONE		R\$ (658,41)	R\$ (462,01)
(-) ENERGIA ELETRICA		R\$ (854,98)	R\$ (3.498,26)
(-) HONORARIOS CONTABEIS		R\$ (12.540,00)	R\$ (12.540,00)
(-) AGUA E ESGOTO		R\$ (49,24)	R\$ (270,00)
(-) DESPESAS COM DEPRECIACAO		R\$ (26.158,71)	R\$ (27.033,72)
(-) INSS EMPRESA		R\$ (7.066,37)	R\$ (16.085,39)
(-) ICMS		R\$ (114.947,95)	R\$ (172.136,28)
(-) TAXAS ESTADUAIS		R\$ (757,88)	R\$ (0,00)
(-) IPVA		R\$ (52,87)	R\$ (0,00)
(-) FRETES E CARRETOS		R\$ (15.732,53)	R\$ (9.497,95)
(-) DESPESAS COM CARTORIO		R\$ (542,37)	R\$ (0,00)
(-) MATERIAL DE ESCRITORIO		R\$ (395,00)	R\$ (575,00)
(-) DESPESAS COM COMBUSTIVEL		R\$ (141.077,00)	R\$ (109.180,61)
(-) MANUTENCAO DE VEICULOS		R\$ (6.079,00)	R\$ (11.424,81)
(-) MATERIAL DE INFORMATICA		R\$ (1.146,00)	R\$ (1.040,00)
(-) DESPESAS DIVERSAS		R\$ (64.347,84)	R\$ (8.285,49)
(-) VIAGENS E ESTADIAS		R\$ (1.200,00)	R\$ (75,00)

Este documento é parte integrante de escrituração cuja autenticação se comprova pelo recibo de número 1B.04.73.14.8E.E7.00.84.B5.71.0A.63.2C.36.6A.1B.68.AC.ED.B5-3, nos termos do Decreto nº 8.683/2016.

Este relatório foi gerado pelo Sistema Público de Escrituração Digital – Sped

DEMONSTRAÇÃO DE RESULTADO DO EXERCÍCIO

Entidade: PORTAL DISTRIBUIDORA HOSPITALAR LTDA

Período da Escrituração: 01/01/2020 a 31/12/2020

CNPJ: 26.570.361/0001-67

Número de Ordem do Livro: 5

Período Selecionado: 01 de Janeiro de 2020 a 31 de Dezembro de 2020

Fis 1030
Proc. Nº 031
Ass. [Assinatura]

Descrição	Nota	Saldo anterior	Saldo atual
(-) CORREIOS E POSTAGENS		R\$ (2.031,38)	R\$ (1.766,09)
(-) DESPESAS COM CONSERVACAO E MANUTENCAO		R\$ (4.000,00)	R\$ (854,16)
(-) MATERIAL DE USO E CONSUMO		R\$ (274.727,67)	R\$ (220.233,85)
(-) TARIFAS BANCARIAS		R\$ (8.899,26)	R\$ (36.094,31)
(-) JUROS S/ EMPRESTIMOS		R\$ (4.955,93)	R\$ (31.358,66)
(-) (=) DESPESAS NAO OPERACIONAIS		R\$ (1.634,44)	R\$ (1.241,83)
(-) JUROS DE MORA		R\$ (1.634,44)	R\$ (1.241,83)
(-) (=) PROVISAO PARA IR E CSLL		R\$ (868,37)	R\$ (1.172,29)
(-) C. S. L. L.		R\$ (325,64)	R\$ (439,61)
(-) I. R. P. J.		R\$ (542,73)	R\$ (732,68)
RESULTADO LIQUIDO DO EXERCICIO		R\$ 5.344,20	R\$ 5.805,63

Este documento é parte integrante de escrituração cuja autenticação se comprova pelo recibo de número 1B.04.73.14.8E.E7.00.84.B5.71.0A.63.2C.36.6A.1B.68.AC.ED.B5-3, nos termos do Decreto nº 8.683/2016.

Este relatório foi gerado pelo Sistema Público de Escrituração Digital – Sped

Versão 8.0.8 do Visualizador

Página 2 de 2

BALANÇO PATRIMONIAL



Entidade: PORTAL DISTRIBUIDORA HOSPITALAR LTDA

Período da Escrituração: 01/01/2020 a 31/12/2020

CNPJ: 26.570.361/0001-67

Número de Ordem do Livro: 5

Período Selecionado: 01 de Janeiro de 2020 a 31 de Dezembro de 2020

Fls 1031

Proc. Nº 031

Ass.

Descrição	Nota	Saldo Inicial	Saldo Final
ATIVO		R\$ 3.856.380,99	R\$ 4.487.880,03
CIRCULANTE		R\$ 3.388.680,99	R\$ 4.047.213,75
DISPONIVEL		R\$ 741.808,66	R\$ 966.554,00
CAIXA		R\$ 516.328,44	R\$ 232.097,34
CAIXA MATRIZ		R\$ 516.328,44	R\$ 232.097,34
BANCOS CONTA MOVIMENTO		R\$ 2.465,10	R\$ 15.063,96
CAIXA ECONOMICA FEDERAL		R\$ 2.465,10	R\$ 15.063,96
APLICAÇÕES FINANCEIRAS		R\$ 209.541,06	R\$ 704.318,64
APLICACAO CAIXA ECONOMICA		R\$ 143.619,57	R\$ 264.029,22
BB RENDA FIXA 500		R\$ 1.952,20	R\$ 1.952,20
BB RF CP AUT EMPRESA		R\$ 63.969,29	R\$ 438.337,22
FUNDOS A CURTO PRAZO		R\$ 13.474,06	R\$ 15.074,06
POUPANÇA BANDO DO BRASIL		R\$ 13.474,06	R\$ 15.074,06
CREDITOS		R\$ 383.771,46	R\$ 1.775.443,90
CLIENTES		R\$ 383.771,46	R\$ 1.775.443,90
CLIENTES GERAIS		R\$ 383.771,46	R\$ 1.775.443,90
ESTOQUES		R\$ 2.263.100,87	R\$ 1.305.215,85
ESTOQUES DE MERCADORIAS		R\$ 2.263.100,87	R\$ 1.305.215,85
ESTOQUE DE MERCADORIAS		R\$ 2.263.100,87	R\$ 1.305.215,85
ATIVO NAO CIRCULANTE		R\$ 467.700,00	R\$ 440.666,28
IMOBILIZADO		R\$ 467.700,00	R\$ 440.666,28
IMOBILIZADO EM USO		R\$ 603.002,18	R\$ 603.002,18
VEICULOS		R\$ 573.731,18	R\$ 573.731,18
MAQUINAS E EQUIPAMENTOS		R\$ 19.050,00	R\$ 19.050,00
MOVEIS E UTENSILOS		R\$ 9.900,00	R\$ 9.900,00
EQUIPAMENTO DE TELEFONICA		R\$ 321,00	R\$ 321,00
(-) DEPRECIACÕES ACUMULADAS		R\$ (135.302,18)	R\$ (162.335,90)
(-) (-) DEPREC. ACUMULADAS DE VEICULOS		R\$ (130.493,56)	R\$ (156.805,00)
(-) (-) DEPREC. ACUM. MAQ. E EQUIPAMENTOS		R\$ (2.516,12)	R\$ (2.885,90)
(-) (-) DEPREC. ACUM. MOV. E UTENSILOS		R\$ (2.292,50)	R\$ (2.645,00)
PASSIVO		R\$ 3.856.380,99	R\$ 4.487.880,03

Este documento é parte integrante de escrituração cuja autenticação se comprova pelo recibo de número 1B.04.73.14.8E.E7.00.84.B5.71.0A.63.2C.36.6A.1B.68.AC.ED.B5-3, nos termos do Decreto nº 8.683/2016.

Este relatório foi gerado pelo Sistema Público de Escrituração Digital – Sped

Versão 8.0.8 do Visualizador

Página 1 de 3

BALANÇO PATRIMONIAL

Entidade: PORTAL DISTRIBUIDORA HOSPITALAR LTDA
 Período da Escrituração: 01/01/2020 a 31/12/2020 CNPJ: 26.570.361/0001-67
 Número de Ordem do Livro: 5
 Período Selecionado: 01 de Janeiro de 2020 a 31 de Dezembro de 2020

Fls 1039
 Proc. Nº 031
 Ass. [Assinatura]

Descrição	Nota	Saldo Inicial	Saldo Final
CIRCULANTE		R\$ 536.892,01	R\$ 740.170,03
OBRIGAÇÕES TRABALHISTAS		R\$ 22.647,17	R\$ 17.349,57
OBRIGAÇÕES TRABALHISTAS		R\$ 16.088,17	R\$ 8.635,77
SALARIOS A PAGAR		R\$ 11.908,17	R\$ 4.455,77
HONORARIOS A PAGAR		R\$ 4.180,00	R\$ 4.180,00
ENCARGOS SOCIAIS A RECOLHER		R\$ 6.559,00	R\$ 8.713,80
INSS A RECOLHER		R\$ 5.085,56	R\$ 6.443,17
FGTS A RECOLHER		R\$ 1.087,90	R\$ 1.736,59
IRRF A RECOLHER		R\$ 385,54	R\$ 534,04
OBRIGAÇÕES TRIBUTARIAS		R\$ 132.032,87	R\$ 447.756,71
IMPOSTOS A RECOLHER		R\$ 132.032,87	R\$ 447.756,71
ICMS A RECOLHER		R\$ 68.191,81	R\$ 385.590,35
SIMPLES NACIONAL A RECOLHER		R\$ 53.590,86	R\$ 49.571,58
IRPJ - IMP. RENDA P. JURIDICA A RECOLHER		R\$ 6.406,37	R\$ 7.871,73
CSSL - CONTRIBUIÇÃO SOCIAL A RECOLHER		R\$ 3.843,83	R\$ 4.723,05
OUTRAS OBRIGAÇÕES		R\$ 382.211,97	R\$ 275.063,75
EMPRESTIMOS E FINANCIAMENTOS		R\$ 382.211,97	R\$ 275.063,75
EMPRESTIMO BB GIRO EMPRESA 063.908.094		R\$ 382.211,97	R\$ 275.063,75
PASSIVO NAO CIRCULANTE		R\$ 946.263,02	R\$ 1.369.850,70
EXIGIVEL A LONGO PRAZO		R\$ 946.263,02	R\$ 1.369.850,70
EMPRESTIMOS E FINANCIAMENTOS		R\$ 946.263,02	R\$ 1.369.850,70
CAPITAL DE GIRO BB 063.907.509		R\$ 19.047,70	R\$ 4.762,00
FINANCIAMENTO BB 063.907.350		R\$ 46.115,32	R\$ 43.173,70
FINANCIAMENTO CAMINHAO 063.908.045		R\$ 251.100,00	R\$ 246.915,00
BB GIRO CORPORATE 063.908.775		R\$ 130.000,00	R\$ 130.000,00
CREDITO EMPRESARIAL CAIXA		R\$ 0,00	R\$ 445.000,00
BB GIRO CORPORATE 063.908.944		R\$ 500.000,00	R\$ 500.000,00
PATRIMONIO LIQUIDO		R\$ 2.373.225,96	R\$ 2.377.859,30
CAPITAL SOCIAL		R\$ 1.000.000,00	R\$ 1.000.000,00
CAPITAL SOCIAL SUBSCRITO		R\$ 1.000.000,00	R\$ 1.000.000,00
CAPITAL SOCIAL		R\$ 1.000.000,00	R\$ 1.000.000,00

Este documento é parte integrante de escrituração cuja autenticação se comprova pelo recibo de número 1B.04.73.14.8E.E7.00.84.B5.71.0A.63.2C.36.6A.1B.68.AC.ED.B5-3, nos termos do Decreto nº 8.683/2016.

Este relatório foi gerado pelo Sistema Público de Escrituração Digital – Sped

Versão 8.0.8 do Visualizador

Página 2 de 3

BALANÇO PATRIMONIAL

Entidade: PORTAL DISTRIBUIDORA HOSPITALAR LTDA

Período da Escrituração: 01/01/2020 a 31/12/2020

CNPJ: 26.570.361/0001-67

Número de Ordem do Livro: 5

Período Selecionado: 01 de Janeiro de 2020 a 31 de Dezembro de 2020

Fls 1033

Proc. Nº 031

Ass. 

Descrição	Nota	Saldo Inicial	Saldo Final
LUCROS OU PREJUÍZOS ACUMULADOS		R\$ 1.368.925,47	R\$ 1.373.225,96
(-) PREJUÍZOS DE EXERCÍCIOS ANTERIORES		R\$ (393.406,35)	R\$ (393.406,35)
(-) PREJUÍZOS ACUMULADOS		R\$ (393.406,35)	R\$ (393.406,35)
LUCROS ACUMULADOS OU SALDO A DISP DA ASS		R\$ 1.762.331,82	R\$ 1.766.632,31
LUCROS ACUMULADOS OU SALDO A DISP DA ASS		R\$ 1.762.331,82	R\$ 1.766.632,31
LUCRO OU PREJUÍZO NO EXERCÍCIO		R\$ 4.300,49	R\$ 4.633,34
LUCRO NO EXERCÍCIO		R\$ 4.300,49	R\$ 4.633,34
LUCRO NO PERÍODO		R\$ 4.300,49	R\$ 4.633,34

Este documento é parte integrante de escrituração cuja autenticação se comprova pelo recibo de número 1B.04.73.14.8E.E7.00.84.B5.71.0A.63.2C.36.6A.1B.68.AC.ED.B5-3, nos termos do Decreto nº 8.683/2016.

Este relatório foi gerado pelo Sistema Público de Escrituração Digital – Sped

Versão 8.0.8 do Visualizador

Página 3 de 3

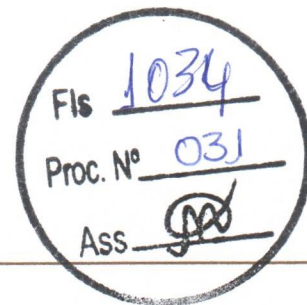

MINISTÉRIO DA FAZENDA
SECRETARIA DA RECEITA FEDERAL DO BRASIL
SISTEMA PÚBLICO DE ESCRITURAÇÃO DIGITAL – Sped

Versão: 8.0.8

RECIBO DE ENTREGA DE ESCRITURAÇÃO CONTÁBIL DIGITAL

IDENTIFICAÇÃO DO TITULAR DA ESCRITURAÇÃO

NIRE 52203596831	CNPJ 26.570.361/0001-67
NOME EMPRESARIAL PORTAL DISTRIBUIDORA HOSPITALAR LTDA	

IDENTIFICAÇÃO DA ESCRITURAÇÃO

FORMA DA ESCRITURAÇÃO CONTÁBIL Livro Diário	PERÍODO DA ESCRITURAÇÃO 01/01/2020 a 31/12/2020
NATUREZA DO LIVRO DIARIO	NÚMERO DO LIVRO 5
IDENTIFICAÇÃO DO ARQUIVO (HASH) 1B.04.73.14.8E.E7.00.84.B5.71.0A.63.2C.36.6A.1B.68.AC.ED.B5	

ESTE LIVRO FOI ASSINADO COM OS SEGUINTE CERTIFICADOS DIGITAIS:

QUALIFICAÇÃO DO SIGNATARIO	CPF/CNPJ	NOME	Nº SÉRIE DO CERTIFICADO	VALIDADE	RESPONSÁVEL LEGAL
Administrador	62865552187	ALANDELON WANDERLEI DE OLIVEIRA:62865552187	153407387672403986 4	21/10/2020 a 21/10/2021	Sim
Contador	05431000144	SALVADOR PEREIRA DE SOUZA:05431000144	687254780629746192 7	12/05/2021 a 12/05/2022	Não

NÚMERO DO RECIBO:

1B.04.73.14.8E.E7.00.84.B5.71.0A.63.2
C.36.6A.1B.68.AC.ED.B5-3

Escrituração recebida via Internet
pelo Agente Receptor SERPRO
em 29/07/2021 às 15:58:00

F0.77.6A.41.B6.FF.71.F9
A5.58.9C.1B.25.73.04.A6

Considera-se autenticado o livro contábil a que se refere este recibo, dispensando-se a autenticação de que trata o art. 39 da Lei nº 8.934/1994. Este recibo comprova a autenticação.

BASE LEGAL: Decreto nº 1.800/1996, com a alteração do Decreto nº 8.683/2016, e arts. 39, 39-A, 39-B da Lei nº 8.934/1994 com a alteração da Lei Complementar nº 1247/2014.

ANÁLISE DE DEMONSTRAÇÕES CONTÁBEIS

PORTAL DISTRIBUIDORA HOSPITALAR LTDA

AV ALMIRANTE SALDANHA, 1238 - QUADRA 15A LOTE 01 - VILA MARAJOARA - CEP : 76270-000

JUSSARA / GO

CNPJ: 26.570.361/0001-67

I.E.: 106772309

Local de Registro: JUCEG

Data do Registro: 21/11/2016

Nº do Registro: 52203596831

Período Movimento: JANEIRO/2020 a DEZEMBRO/2020

FOLHA : 0002

ÍNDICE DE LÍQUIDEZ

ÍNDICE DE LÍQUIDEZ GERAL

$$\text{ILG} = \frac{\text{Ativo Circulante} + \text{Realizável a Longo Prazo}}{\text{Passivo Circulante} + \text{Passivo não Circulante}} \quad \text{ILG} = \frac{4.047.213,75}{2.110.020,73} \quad \text{Pontuação : } 9$$

ILG : 1,91809193741902

ÍNDICE DE LÍQUIDEZ CORRENTE

$$\text{ILC} = \frac{\text{Ativo Circulante}}{\text{Passivo Circulante}} \quad \text{ILC} = \frac{4.047.213,75}{740.170,03} \quad \text{Pontuação : } 10$$

ILC : 5,46795139759982

ÍNDICE DE LÍQUIDEZ SECA

$$\text{ILS} = \frac{\text{Ativo Circulante} - \text{Estoque}}{\text{Passivo Circulante}} \quad \text{ILS} = \frac{2.741.997,90}{740.170,03} \quad \text{Pontuação : } 10$$

ILS : 3,70455137179764

ÍNDICE DE LÍQUIDEZ IMEDIATA

$$\text{ILI} = \frac{\text{Disponível}}{\text{Passivo Circulante}} \quad \text{ILI} = \frac{966.554,00}{740.170,03} \quad \text{Pontuação : } 10$$

ILI : 1,30585400762578

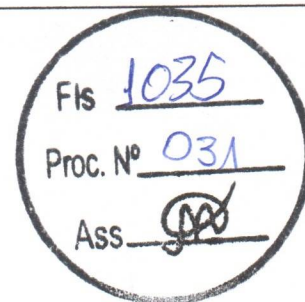

ANÁLISE DE DEMONSTRAÇÕES CONTÁBEIS

PORTAL DISTRIBUIDORA HOSPITALAR LTDA

AV ALMIRANTE SALDANHA, 1238 - QUADRA 15A LOTE 01 - VILA MARAJOARA - CEP : 76270-000

JUSSARA / GO

CNPJ: 26.570.361/0001-67

I.E.: 106772309

Local de Registro: JUCEG

Data do Registro: 21/11/2016

Nº do Registro: 52203596831

Período Movimento: JANEIRO/2020 a DEZEMBRO/2020

FOLHA : 0003

ÍNDICE DE ESTRUTURA DO ATIVO

ÍNDICE DE PARTICIPAÇÃO DO DISPONÍVEL

IPD = $\frac{\text{Disponível}}{\text{Ativo Circulante}}$ IPD = $\frac{966.554,00}{4.047.213,75}$ IPD : 1,238819607686893

ÍNDICE DE PARTICIPAÇÃO DOS ESTOQUES

IPE = $\frac{\text{Estoque}}{\text{Ativo Circulante}}$ IPE = $\frac{1.305.215,85}{4.047.213,75}$ IPE : 1,322497384774896

ÍNDICE DE PARTICIPAÇÃO DO ATIVO CIRCULANTE

IPAC = $\frac{\text{Ativo Circulante}}{\text{Ativo}}$ IPAC = $\frac{4.047.213,75}{4.487.880,03}$ IPAC : 0,90180970145051

ÍNDICE DE PARTICIPAÇÃO DE CREDORES

IPC = $\frac{\text{Fornecedores}}{\text{Ativo Circulante}}$ IPC = $\frac{0,00}{4.047.213,75}$ IPC : 0

Fis 1036
Proc. Nº 031
Ass. [Assinatura]

ANÁLISE DE DEMONSTRAÇÕES CONTÁBEIS

PORTAL DISTRIBUIDORA HOSPITALAR LTDA

AV ALMIRANTE SALDANHA, 1238 - QUADRA 15A LOTE 01 - VILA MARAJOARA - CEP : 76270-000
JUSSARA / GO

CNPJ: 26.570.361/0001-67 I.E.: 106772309

Local de Registro: JUCEG

Data do Registro: 21/11/2016

Período Movimento: JANEIRO/2020 a DEZEMBRO/2020

Nº do Registro: 52203596831

FOLHA : 0004

Fls 1037
Proc. Nº 031
ASS [assinatura]

ÍNDICE DE ESTRUTURA DO PASSIVO

ÍNDICE DE VARIAÇÃO DOS RECURSOS PRÓPRIOS

IVRP = $\frac{\text{Patrimônio Líquido}}{\text{Patrimônio Líquido Anterior}}$ = $\frac{2.377.859,30}{2.761.131,82}$ IVRP = 0,86119006806419

ÍNDICE DE PARTICIPAÇÃO DO E.L.P.

IPELP = $\frac{\text{Patrimônio Líquido}}{\text{Passivo não Circulante}}$ = $\frac{2.377.859,30}{1.369.850,70}$ IPELP = 1,73585289258165

ÍNDICE DE PARTICIPAÇÃO DO EXIGÍVEL TOTAL

IPET = $\frac{\text{Patrimônio Líquido}}{\text{Passivo Circulante}}$ = $\frac{2.377.859,30}{740.170,03}$ IPET = 3,2125852218037

ÍNDICE DE PARTICIPAÇÃO DO PASSIVO

IPP = $\frac{\text{Patrimônio Líquido}}{\text{Passivo}}$ = $\frac{2.377.859,30}{4.487.880,03}$ IPP = 0,529840210545914

ÍNDICE DE CAPITAL DE GIRO

CAPITALIZAÇÃO

C = $\frac{\text{Patrimônio Líquido} * 100}{\text{Ativo}}$ = $\frac{237.785.930,00}{4.487.880,03}$ Pontuação : 7
C = 52,9840210545915

IMOBILIZAÇÃO DO CAPITAL PRÓPRIO

IC = $\frac{\text{Ativo Imobilizado} * 100}{\text{Patrimônio Líquido}}$ = $\frac{44.066.628,00}{2.377.859,30}$ Pontuação : 10
IC = 18,5320586461949

LÍQUIDEZ DOS RECURSOS PRÓPRIOS

LRP = $\frac{\text{Capital de Giro}}{\text{Patrimônio Líquido}}$ = $\frac{4.047.213,75}{2.377.859,30}$ LRP = 1,70204088610289

ANÁLISE DE DEMONSTRAÇÕES CONTÁBEIS

PORTAL DISTRIBUIDORA HOSPITALAR LTDA

AV ALMIRANTE SALDANHA, 1238 - QUADRA 15A LOTE 01 - VILA MARAJOARA - CEP : 76270-000
JUSSARA / GO

CNPJ: 26.570.361/0001-67

I.E.: 106772309

Local de Registro: JUCEG

Data do Registro: 21/11/2016

Período Movimento: JANEIRO/2020 a DEZEMBRO/2020

Nº do Registro: 522456834

FOLHA : 0065

15 1038
Proc. Nº 031
M

ÍNDICE DE ENDIVIDAMENTO

ÍNDICE DE ENDIVIDAMENTO GERAL

$$\text{IEG} = \frac{\text{Passivo Circulante} + \text{Passivo não Circulante}}{\text{Ativo}} = \frac{2.110.020,73}{4.487.880,03} \quad \text{IEG} = 0,470159789454088$$

ÍNDICE DE ENDIVIDAMENTO CORRENTE

$$\text{IEC} = \frac{\text{Passivo Circulante}}{\text{Ativo}} = \frac{740.170,03}{4.487.880,03} \quad \text{IEC} = 0,164926429639876$$

ÍNDICE DE CAPITAL DE TERCEIROS

$$\text{ICT} = \frac{\text{Passivo Circulante} + \text{Passivo não Circulante}}{\text{Patrimônio Líquido}} = \frac{2.110.020,73}{2.377.859,30} \quad \text{ICT} = 0,887361472564839$$

ANÁLISE DE DEMONSTRAÇÕES CONTÁBEIS

PORTAL DISTRIBUIDORA HOSPITALAR LTDA

AV ALMIRANTE SALDANHA, 1238 - QUADRA 15A LOTE 01 - VILA MARAJOARA - CEP : 76270-000
 JUSSARA / GO

CNPJ: 26.570.361/0001-67

I.E.: 106772309

Local de Registro: JUCEG

Data do Registro: 21/11/2016

Período Movimento: JANEIRO/2020 a DEZEMBRO/2020

Fis 1039

Proc. Nº 031

ASS [Assinatura]

Nº do Registro: 5220359683

FOLHA : 0006

ÍNDICE DE RENTABILIDADE

ÍNDICE DE GIRO DO ATIVO

IGA = $\frac{\text{Receitas}}{\text{Ativo}}$	=	$\frac{7.182.605,22}{4.487.880,03}$		IGA : 1,60044501456961
--	---	-------------------------------------	--	------------------------

MARGEM OPERACIONAL

MO = $\frac{\text{Lucro/Prejuízo Operacional}}{\text{Receitas}}$	=	$\frac{1.373.225,96}{7.182.605,22}$		MO : 1,191187726171591
--	---	-------------------------------------	--	------------------------

RENTABILIDADE DO ATIVO

RA = $\frac{\text{Lucro/Prejuízo do Exercício}}{\text{Ativo}}$	=	$\frac{4.633,34}{4.487.880,03}$		RA : 0103241173316305
--	---	---------------------------------	--	-----------------------

RENTABILIDADE DO PATRIMÔNIO LÍQUIDO

RPL = $\frac{\text{Lucro/Prejuízo do Exercício} * 100}{\text{Patrimônio Líquido}}$	=	$\frac{463.334,00}{2.377.859,30}$		Pontuação : 1 RPL : 1,194853412899583
--	---	-----------------------------------	--	--

ÍNDICE RECEITAS SOBRE DESPESAS

IRD = $\frac{\text{Receitas}}{\text{Despesas}}$	=	$\frac{7.182.605,22}{7.563.837,08}$		IRD : 1,949598086795375
---	---	-------------------------------------	--	-------------------------

ÍNDICE DE INDEPENDÊNCIA FINANCEIRA

ÍNDICE DE INDEPENDÊNCIA FINANCEIRA

IIF = $\frac{\text{Patrimônio Líquido}}{\text{Ativo}}$	=	$\frac{2.377.859,30}{4.487.880,03}$		IIF : 1,529840210545915
--	---	-------------------------------------	--	-------------------------

ANÁLISE DE DEMONSTRAÇÕES CONTÁBEIS

PORTAL DISTRIBUIDORA HOSPITALAR LTDA

AV ALMIRANTE SALDANHA, 1238 - QUADRA 15A LOTE 01 - VILA MARAJOARA - CEP : 76270-000
 JUSSARA / GO
 CNPJ: 26.570.361/0001-67 I.E.: 106772309
 Local de Registro: JUCEG Data do Registro: 21/11/2016
 Período Movimento: JANEIRO/2020 a DEZEMBRO/2020

Fis 1040
 Proc. Nº 031
 Nº do Registro: 52202696831
 ASS [assinatura]
 FOLHA : 0007

ÍNDICE DE SOLVÊNCIA GERAL

ÍNDICE DE SOLVÊNCIA GERAL

$$ISG = \frac{\text{Ativo}}{\text{Passivo Circulante} + \text{Passivo não Circulante}} = \frac{4.487.880,03}{2.110.020,73} \quad ISG : 2,12693646379483$$

ÍNDICE DE GRAU DE IMOBILIZAÇÃO

ÍNDICE DE GRAU DE IMOBILIZAÇÃO

$$IGI = \frac{\text{Ativo Imobilizado}}{\text{Patrimônio Líquido}} = \frac{440.666,28}{2.377.859,30} \quad IGI : 1,185320586461949$$

TABELA AVALIAÇÃO

RENTABILIDADE	LIQUIDEZ CORRENTE	LIQUIDEZ GERAL	CAPITALIZAÇÃO	IMOBILIZAÇÃO DE CAPITAL PRÓPRIO	PONTOS
Negativa	0,00 a 0,39	0,00 a 0,29	Negativa	Acima de 90,00	0
0,00 a 1,99	0,40 a 0,59	0,30 a 0,49	0,00 a 9,99	80,01 a 90,00	1
2,00 a 3,99	0,60 a 0,79	0,50 a 0,59	10,00 a 16,99	70,01 a 80,00	2
4,00 a 5,99	0,80 a 0,99	0,60 a 0,69	17,00 a 20,99	60,01 a 70,00	3
6,00 a 7,99	1,00 a 1,19	0,70 a 0,89	21,00 a 24,99	50,01 a 60,00	4
8,00 a 9,99	1,20 a 1,39	0,90 a 1,09	25,00 a 34,99	40,01 a 50,00	5
10,00 a 11,99	1,40 a 1,59	1,10 a 1,29	35,00 a 44,99	35,01 a 40,00	6
12,00 a 13,99	1,60 a 1,79	1,30 a 1,49	45,00 a 54,99	30,01 a 35,00	7
14,00 a 15,99	1,80 a 1,99	1,50 a 1,79	55,00 a 69,99	25,01 a 30,00	8
16,00 a 20,00	2,00 a 2,20	1,80 a 2,00	70,00 a 80,00	20,01 a 25,00	9
Mais de 20,00	Mais de 2,20	Mais de 2,00	Mais de 80,00	0,00 a 20,00	10

De acordo com edital Petrobrás - Critério para Classificação de Empresas

SALVADOR PEREIRA DE SOUZA:05431000144

Assinado de forma digital por
 SALVADOR PEREIRA DE SOUZA:05431000144
 Dados: 2021.07.29 17:02:51 -03'00'

SALVADOR PEREIRA DE SOUZA
 CONTABILISTA
 C.P.F. :054.310.001-44 RG : 227547 - SSP-GO
 C.R.C. :010117/O-4

ALANDELON WANDERLEI DE OLIVEIRA:62865552187

Assinado de forma digital por
 ALANDELON WANDERLEI DE OLIVEIRA:62865552187
 Dados: 2021.07.29 17:03:16 -03'00'

ALANDELON WANDERLEI DE OLIVEIRA
 ADMINISTRADOR
 C.P.F. :628.655.521-87
 R.G. :3521910-8265003

ANÁLISE DE DEMONSTRACIONES CONTÁBIL



PORTAL DE SUÍCIA HOSPITALAR LTDA
 RUA MARCELO BASTOS, 100 - JARDIM BELLA VISTA - SÃO CARLOS - SP - 13506-000
 CNPJ: 07.000.000/0001-00
 Fone: (13) 3333-3333
 E-mail: contato@portalde.com.br

Índice de Solvência Geral

Índice de Solvência Geral	100	100
Ativo	100	100
Passivo Circulante e Passivo não Circulante	100	100

Índice de Grau de Mobilização

Índice de Grau de Mobilização	100	100
Ativo Imobilizado	100	100
Formação Líquida	100	100

Tabela Avaliada

Índice	Capitalização	Líquidez Geral	Líquidez Corrente	Retorno
1	100	100	100	100
2	100	100	100	100
3	100	100	100	100
4	100	100	100	100
5	100	100	100	100
6	100	100	100	100
7	100	100	100	100
8	100	100	100	100
9	100	100	100	100
10	100	100	100	100

Os dados são baseados em informações - Critério para Classificação de Empresas

ANÁLISE DE DEMONSTRACIONES CONTÁBIL
 WANDERLEI DE OLIVEIRA SOARES
 Rua: ...
 Fone: ...

SALVADOR PEREIRA DE SOUZA
 Rua: ...
 Fone: ...



R S ANDRADE

ATESTADO DE CAPACIDADE TÉCNICA

ATESTAMOS, para os devidos fins de direito, que a PORTAL DISTRIBUIDORA HOSPITALAR LTDA, inscrita no CNPJ sob nº26.570.361/0001-67, estabelecida a Avenida Almirante Saldanha, nº 1238, quadra 15ª, lote 01, Vila Marajoara, Jussara-Go, nos atendeu com vistas ao fornecimento de equipamentos e material permanente, não havendo fatos supervenientes que desabonem sua conduta técnica e comercial dentro dos padrões de qualidade e desempenho e que cumpriu com sua obrigação, não havendo reclamação ou objeção quanto à qualidade dos produtos/serviços e quanto a liberação da garantia contratual junto à instituição financeira até a presente data. Itens:

20 und. De PORTA SACO HAMPER
40 und. De MESA PARA EXAME
80 und. De SUPORTE DE SORO

Diante do exposto, agradecemos pela atenção dispensada e permanecemos ao inteiro dispor para quaisquer outros esclarecimentos.

Aparecida de Goiânia, 02 de Dezembro de 2019.

Atenciosamente,

R S ANDRADE-ME

R S ANDRADE - RUBMED
CNPJ: 33.587.898/0001-03

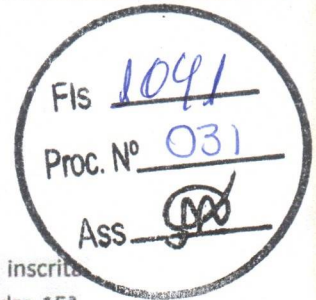

REPÚBLICA FEDERATIVA DO BRASIL
ESTADO DA PARAÍBA
CARTÓRIO AZEVEDO BASTOS
FUNDADO EM 1888
PRIMEIRO REGISTRO CIVIL DE NASCIMENTO E ÓBITOS E PRIVATIVO DE CASAMENTOS, INTERDIÇÕES E TUTELAS DA COMARCA DE
JOÃO PESSOA

Av. Epitácio Pessoa, 1145 Bairro dos Estados 58030-00, João Pessoa PB
 Tel.: (83) 3244-5404 / Fax: (83) 3244-5484
 http://www.azevedobastos.not.br
 E-mail: cartorio@azevedobastos.not.br

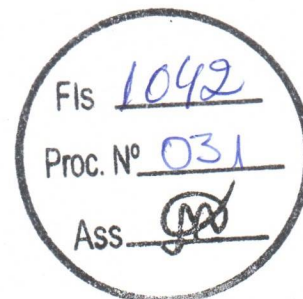

DECLARAÇÃO DE SERVIÇO DE AUTENTICAÇÃO DIGITAL

O Bel. Válber Azevêdo de Miranda Cavalcanti, Oficial do Primeiro Registro Civil de Nascimentos e Óbitos e Privativo de Casamentos, Interdições e Tutelas com atribuição de autenticar e reconhecer firmas da Comarca de João Pessoa Capital do Estado da Paraíba, em virtude de Lei, etc...

DECLARA para os devidos fins de direito que, o documento em anexo identificado individualmente em cada *Código de Autenticação Digital*¹ ou na referida sequência, foi autenticados de acordo com as Legislações e normas vigentes².

DECLARO ainda que, para garantir transparência e segurança jurídica de todos os atos oriundos dos respectivos serviços de Notas e Registros do Estado da Paraíba, a Corregedoria Geral de Justiça editou o Provimento CGJPB Nº 003/2014, determinando a inserção de um código em todos os atos notoriais e registrais, assim, cada Selo Digital de Fiscalização Extrajudicial contém um código único (por exemplo: **Selo Digital: ABC12345-X1X2**) e dessa forma, cada autenticação processada pela nossa Serventia pode ser confirmada e verificada tantas vezes quanto for necessário através do site do Tribunal de Justiça do Estado da Paraíba, endereço <http://corregedoria.tjpb.jus.br/selo-digital/>

A autenticação digital do documento faz prova de que, na data e hora em que ela foi realizada, a empresa **PORTAL DISTRIBUIDORA HOSPITALAR LTDA - ME** tinha posse de um documento com as mesmas características que foram reproduzidas na cópia autenticada, sendo da empresa **PORTAL DISTRIBUIDORA HOSPITALAR LTDA - ME** a responsabilidade, única e exclusiva, pela idoneidade do documento apresentado a este Cartório.

Esta DECLARAÇÃO foi emitida em **03/12/2019 13:23:34 (hora local)** através do sistema de autenticação digital do Cartório Azevêdo Bastos, de acordo com o Art. 1º, 10º e seus §§ 1º e 2º da MP 2200/2001, como também, o documento eletrônico autenticado contendo o Certificado Digital do titular do Cartório Azevêdo Bastos, poderá ser solicitado diretamente a empresa **PORTAL DISTRIBUIDORA HOSPITALAR LTDA - ME** ou ao Cartório pelo endereço de e-mail autentica@azevedobastos.not.br

Para informações mais detalhadas deste ato, acesse o site <https://autdigital.azevedobastos.not.br> e informe o *Código de Consulta desta Declaração*.

Código de Consulta desta Declaração: 1405885

A consulta desta Declaração estará disponível em nosso site até **03/12/2020 11:30:13 (hora local)**.

¹**Código de Autenticação Digital:** 82580312191126370216-1

²**Legislações Vigentes:** Lei Federal nº 8.935/94, Lei Federal nº 10.406/2002, Medida Provisória nº 2200/2001, Lei Federal nº 13.105/2015, Lei Estadual nº 8.721/2008, Lei Estadual nº 10.132/2013 e Provimento CGJ Nº 003/2014.

O referido é verdade, dou fé.

CHAVE DIGITAL

00005b1d734fd94f057f2d69fe6bc05b3ccc2142ba927f8d00ec6ccdb5321bdc043e813dd72705c94d8fa4e3dc08caa610fe8dc69a0964edc16fed1a1bd
 557166cef26acd89478bb8b30bebb7c1e3a8a

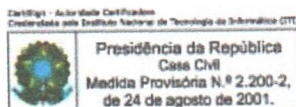

Recebemos de PORTAL DISTRIBUIDORA HOSPITALAR LTDA os produtos constantes na Nota Fiscal indicada ao lado. Destinatário: RS ANDRADE ME - Avenida ANHANGUERA, SN - Q.38 LT.01 SL.05 VILA ALZIRA - Aparecida de Goiania/GO		Data de Emissão	02/12/2019	NFe N° 000002524 Série 001
Data de Recebimento	Identificação e Assinatura do Recebedor	Valor Total da Nota	22.570,00	

 PORTAL DISTRIBUIDORA HOSPITALAR LTDA - PORTAL DISTRIBUIDORA Avenida ALMIRANTE SALDANHA, 1238 - QD.15A LT.01 - VILA MARAJOARA 76270-000 - Jussara - GO - Fone/Fax: 62 3373 3883	DANFE Documento Auxiliar da Nota Fiscal Eletrônica Saída: 1 Entrada: 0 N 000002524 Série 001 Folha 1/1	Controle do Fisco 
		Chave de Acesso 5219 1226 5703 6100 0167 5500 1000 0025 2419 3223 1530 Consulta de autenticidade do portal nacional da NFe www.nfe.fazenda.gov.br/portal ou no site da Sefaz autorizadora
Natureza de Operação Venda de Merc Adq/Rec de Terceiros DE		Protocolo de Autorização 152192718726688 - 02/12/2019 - 19:19:46
Inscrição Estadual 106772309	Inscrição Estadual Sub. Tributária	CNPJ/CPF 26.570.361/0001-67

Destinatário / Remetente			CNPJ/CPF	Data de Emissão
Nome/Razão Social RS ANDRADE ME			33.587.898/0001-03	02/12/2019
Endereço Avenida ANHANGUERA, SN - Q.38 LT.01 SL.05		Bairro/Distrito VILA ALZIRA	CEP 74913-360	Data Saída/Entrada 02/12/2019
Município Aparecida de Goiania	Fone	UF GO	Inscrição Estadual 107606437	Hora Saída/Entrada 19:17:00



Nº da duplicata	Vencimento	Valor	Nº da duplicata	Vencimento	Valor	Nº da duplicata	Vencimento	Valor	Nº da duplicata	Vencimento	Valor	Nº da duplicata	Vencimento	Valor
001	02/01/2020	22.570,00												

Cálculo dos Impostos		Base de Cálculo do ICMS	Valor do ICMS	Base Cálcl. do ICMS Subs.	Valor do ICMS Subs.	Valor Aprox. dos Trib. (IBPT)	Valor Total dos Produtos
		15.492,35	2.633,70	0,00	0,00	5.080,51	22.570,00
Valor do Frete	Valor do Seguro	Desconto	Out. Dasp. Acessor.	Valor do IPI	Valor Deson.	Valor Total da Nota	
0,00	0,00	0,00	0,00	0,00	0,00	22.570,00	

Transportador / Volumes Transportados		Razão Social	Frete por Conta	Código ANTT	Placa Veículo	UF	CNPJ/CPF
			9-Sem Transporte				
Endereço		Município			UF	Inscrição Estadual	
Quantidade	Espécie	Marca	Numeração	Peso Bruto	Peso Líquido		

Cód. Prod.	Descrição dos Produtos	NCM/SH	CST CSOSN	CFOP	Med.	Quantidade	Vir. Unitário	Vir. Desconto	Vir. Total	BC Icms	Vir. Icms	Vir. IPI	ALIQ. %		Vir Aprox dos Trib.
													ICMS	IPI	
1 797	PORTA SACO HAMPER RB-5050-P INALAMED	94032000	020	5102	UN	20,0000	126,0000	0,00	2.520,00	2.520,00	428,40	0,00	17,00		567,25
2 305	MESA EXAME CLINICO INOX RB 9015-I INALAMED	94032000	020	5102	UN	40,0000	300,0000	0,00	12.000,00	7.764,00	1.319,88	0,00	17,00		2.701,20
3 395	SUPORTE SORO INOX C/ROD. RB2050-I INALAMED	94032000	020	5102	UN	70,0000	115,0000	0,00	8.050,00	5.208,35	885,42	0,00	17,00		1.812,06

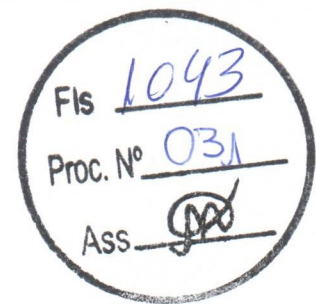
Dados Adicionais Informações Complementares "REDUCAO DE BASE DE CALCULO CONF INCISO 8, ART 8 ANEXO IX DO RCTE" *** DADOS PARA PAGAMENTO, BANCO DO BRASIL: AG 0639-4 CONTA CORRENTE 20576-1 OU CEF AG 1240 CONTA CORRENTE 1456-0 OP 003 *** **RT VITORIA CRISTINA RODRIGUES REBOUCAS CRF/GO 15459** DECL ARAMOS QUE OS PROD ESTAO ADEQUADAMENTE ACONDICIONADOS P/SU PORTAR OS RISCOS DE CARGA/DESCARGA/TRANSP CONF LEI EM VIGOR Trib Aprox. R\$ 1.243,61 Fed - R\$ 3.836,90 Est - R\$ 0,00 Mun / Fonte:IBPT/empresome 5A16F8	Informações Adicionais do Fisco
---	---------------------------------

 Fis 1043
 Proc. N° 031
 Ass. 



Secretaria Municipal de Saúde de Jaguariúna

Rua: Coronel Amâncio Bueno, nº 400 Centro 3867 9724 – Cep 13820-000

Jaguariúna – SP

ATESTADO DE CAPACIDADE TECNICA

O departamento de Compras e Serviços da Secretaria Municipal de Saúde, juntamente com a Comissão Permanente de Licitação, no uso de suas atribuições legais. ATESTA para devidos fins de prova junto á órgãos públicos e empresas privadas, que a PORTAL DISTRIBUIDORA HOSPITALAR LTDA, inscrita no CNPJ sob nº26.570.361/0001-67, estabelecida a Avenida Almirante Saldanha, nº 1238, quadra 15ª, lote 01, Vila Marajoara, Jussara-Go, forneceu todos os equipamentos, maquinas e equipamentos medico- hospitalar, mobiliário, e demais itens, conforme os Pregão Presencial 099/2019, diante da Ordem de fornecimento contrato nº 161/2019.

Aproveitamos para reiterar que todos os itens que foram entregues atenderam com ótima qualidade todos os requisitos relacionados a quantidade e qualidade, e que os compromissos assumidos pela firma em tela, foram cumpridos satisfatoriamente, inclusive quanto ao tempo de entrega.



Eliene Santos Lima

Nome da Pessoa Responsável

Eliene Santos Lima
Diretora de Departamento
Jaguariúna - SP



REPÚBLICA FEDERATIVA DO BRASIL
ESTADO DA PARAÍBA
CARTÓRIO AZEVEDO BASTOS
FUNDADO EM 1888
PRIMEIRO REGISTRO CIVIL DE NASCIMENTO E ÓBITOS E PRIVATIVO DE CASAMENTOS, INTERDIÇÕES E TUTELAS DA COMARCA DE
JOÃO PESSOA

Av. Epitácio Pessoa, 1145 Bairro dos Estados 58030-00, João Pessoa PB
 Tel.: (83) 3244-5404 / Fax: (83) 3244-5484
 http://www.azevedobastos.not.br
 E-mail: cartorio@azevedobastos.not.br

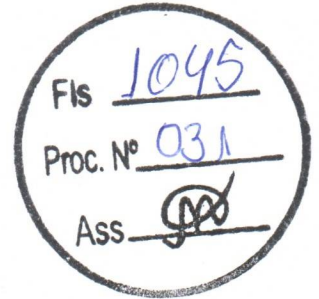

DECLARAÇÃO DE SERVIÇO DE AUTENTICAÇÃO DIGITAL

O Bel. Válber Azevêdo de Miranda Cavalcanti, Oficial do Primeiro Registro Civil de Nascimentos e Óbitos e Privativo de Casamentos, Interdições e Tutelas com atribuição de autenticar e reconhecer firmas da Comarca de João Pessoa Capital do Estado da Paraíba, em virtude de Lei, etc...

DECLARA para os devidos fins de direito que, o documento em anexo identificado individualmente em cada *Código de Autenticação Digital* ou na referida sequência, foi autenticados de acordo com as Legislações e normas vigentes³.

DECLARO ainda que, para garantir transparência e segurança jurídica de todos os atos oriundos dos respectivos serviços de Notas e Registros do Estado da Paraíba, a Corregedoria Geral de Justiça editou o Provimento CGJPB N° 003/2014, determinando a inserção de um código em todos os atos notoriais e registrais, assim, cada Selo Digital de Fiscalização Extrajudicial contém um código único (por exemplo: **Selo Digital: ABC12345-X1X2**) e dessa forma, cada autenticação processada pela nossa Serventia pode ser confirmada e verificada tantas vezes quanto for necessário através do site do Tribunal de Justiça do Estado da Paraíba, endereço <http://corregedoria.tjpb.jus.br/selo-digital/>

A autenticação digital do documento faz prova de que, na data e hora em que ela foi realizada, a empresa **PORTAL DISTRIBUIDORA HOSPITALAR LTDA - ME** tinha posse de um documento com as mesmas características que foram reproduzidas na cópia autenticada, sendo da empresa **PORTAL DISTRIBUIDORA HOSPITALAR LTDA - ME** a responsabilidade, única e exclusiva, pela idoneidade do documento apresentado a este Cartório.

Esta DECLARAÇÃO foi emitida em **28/11/2019 13:28:52 (hora local)** através do sistema de autenticação digital do Cartório Azevêdo Bastos, de acordo com o Art. 1º, 10º e seus §§ 1º e 2º da MP 2200/2001, como também, o documento eletrônico autenticado contendo o Certificado Digital do titular do Cartório Azevêdo Bastos, poderá ser solicitado diretamente a empresa **PORTAL DISTRIBUIDORA HOSPITALAR LTDA - ME** ou ao Cartório pelo endereço de e-mail autentica@azevedobastos.not.br

Para informações mais detalhadas deste ato, acesse o site <https://autdigital.azevedobastos.not.br> e informe o *Código de Consulta desta Declaração*.

Código de Consulta desta Declaração: 1403080

A consulta desta Declaração estará disponível em nosso site até **28/11/2020 13:26:34 (hora local)**.

1ºCódigo de Autenticação Digital: 82582811191325460002-1

2ºLegislações Vigentes: Lei Federal n° 8.935/94, Lei Federal n° 10.406/2002, Medida Provisória n° 2200/2001, Lei Federal n° 13.105/2015, Lei Estadual n° 8.721/2008, Lei Estadual n° 10.132/2013 e Provimento CGJ N° 003/2014.

O referido é verdade, dou fé.

CHAVE DIGITAL

00005b1d734fd94f057f2d69fe6bc05bd55baf5eccd4ac64efeb4ef98a59fad8523fb919de917a4af58498cc2e606bdd10fe8dc69a0964edc16fed1a1bd55716ce56b7ba3af5a231fa3c62208de47529

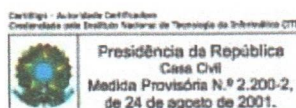

Recebemos de PORTAL DISTRIBUIDORA HOSPITALAR LTDA - ME os produtos constantes na Nota Fiscal indicada ao lado. Destinatário: PRFEITURA MUNICIPAL DE JAGUARIUNA - Rua ALFREDO BUENO, 1235 - CENTRO - Jaguariuna/SP		Data de Emissão	09/10/2019	NFe Nº 000002303 Série 001
Data de Recebimento	Identificação e Assinatura do Recebedor	Valor Total da Nota	22.679,20	

 PORTAL DISTRIBUIDORA HOSPITALAR LTDA - ME Avenida ALMIRANTE SALDANHA, 1238 - QD.15A LT.01 - VILA MARAJOARA 76270-000 - Jussara - GO - Fone/Fax: 62 3373 3883	DANFE Documento Auxiliar da Nota Fiscal Eletrônica Saída: 1 Entrada: 0 N 000002303 Série 001 Folha 1/1	Controle do Fisco 
		Chave de Acesso 5219 1026 5703 6100 0167 5500 1000 0023 0317 3942 0506 Consulta de autenticidade do portal nacional da NFe www.nfe.fazenda.gov.br/portal ou no site da Sefaz autorizadora
Natureza de Operação Venda de Merc Adq/Rec de Terceiros FE		Protocolo de Autorização 152192574174352 - 09/10/2019 - 11:45:30
Inscrição Estadual 106772309	Inscrição Estadual Sub. Tributária	CNPJ/CPF 26.570.361/0001-67

Destinatário / Remetente				CNPJ/CPF	46.410.866/0001-71	Data de Emissão	09/10/2019
Nome/Razão Social PRFEITURA MUNICIPAL DE JAGUARIUNA				CEP	13910-027	Data Saída/ Entrada	09/10/2019
Endereço Rua ALFREDO BUENO, 1235 -		Bairro/Distrito CENTRO		Inscrição Estadual		Hora Saída/Entrada 11:35:00	
Município Jaguariuna	Fone 19 3867 9801	UF SP					

Nº da duplicata	Vencimento	Valor	Nº da duplicata	Vencimento	Valor	Nº da duplicata	Vencimento	Valor	Nº da duplicata	Vencimento	Valor
001	08/11/2019	22.679,20									

Cálculo dos Impostos		Base de Cálculo do ICMS	Valor do ICMS	Base Cálculo do ICMS Subs.	Valor do ICMS Subs.	Valor Aprox. dos Trib. (IBPT)	Valor Total dos Produtos	
		22.679,20	2.721,50	0,00	0,00	4.470,91	22.679,20	
Valor do Frete	0,00	Valor do Seguro	0,00	Desconto	0,00	Out. Desp. Acessor.	0,00	
Valor do IPI	0,00	Valor Deson.	0,00	Valor Total da Nota				22.679,20

Transportador / Volumes Transportados		Razão Social	Frete por Conta	Código ANTT	Placa Veículo	UF	CNPJ/CPF
			9-Sem Transporte				
Endereço		Município			UF	Inscrição Estadual	
Quantidade	Espécie	Marca	Numeração	Peso Bruto	Peso Líquido		

Cód. Prod.	Descrição dos Produtos	NCM/SH	CST CSOSN	CFOP	Med.	Quantidade	Vlr. Unitário	Vlr. Desconto	Vlr. Total	BC Icms	Vlr. Icms	Vlr. IPI	ALIQ. %		Vlr Aprox dos Trib.
													ICMS	IPI	
1 207	CADEIRA DE RODAS LIBERTY OBESO PROLIFE	87142000	000	6102	UN	2,0000	1.185,0000	0,00	2.370,00	2.370,00	284,40	0,00	12,00		351,95
2 321	CAMA HOSPITALAR FAWLER ADULTO 2 MANIVELAS	94032000	000	6102	UN	10,0000	1.440,0000	0,00	14.400,00	14.400,00	1.728,00	0,00	12,00		3.241,44
3 711	CADEIRA DE RODAS PARA BANHO EM INOX	87131000	000	6102	UN	17,0000	347,6000	0,00	5.909,20	5.909,20	709,10	0,00	12,00		877,52

Dados Adicionais Informações Complementares *** DADOS PARA PAGAMENTO, BANCO DO BRASIL: AG 0639-4 CONTA CORRENTE 20576-1 OU CEF AG 1240 CONTA CORRENTE 1456-0 OP 003 ***NOTA FISCAL EM ATENDIMENTO AO CONTRATO N 161/2019,REFERENTE AO PREGAO PRESENCIAL 099/2019 **RT VITORIA CRISTINA RODRIGUES REBOUCAS CRF/GO 15459** DECL ARAMOS QUE OS PROD ESTAO ADEQUADAMENTE ACONDICIONADOS P/SU PORTAR OS RISCOS DE CARGA/DESCARGA/TRANSP CONF LEI EM VIGOR Trib Aprox. R\$ 1.443,36 Fed - R\$ 3.027,54 Est - R\$ 0,00 Mun / Fonte:IBPT/empresome 5A16F8 Valor da partilha ICMS da UF Remetente: R\$ 0,00 Valor da partilha ICMS da UF Destino: R\$ 1.360,75 Valor do FCP UF Destino: R\$ 0,00	Informações Adicionais do Fisco
---	---------------------------------

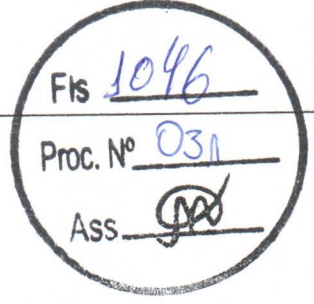
 Fis 1046
 Proc. Nº 031
 Ass. [Signature]



Secretaria Municipal de Saúde

CNPJ 10.514.371/0001-23

smsjussara@hotmail.com

Rua 17 nº192 Bairro Goiás. Fone (62)3373-1241 Jussara-GO CEP.76270-000

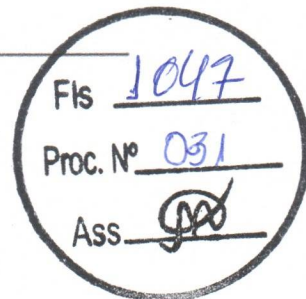

ATESTADO DE CAPACIDADE TECNICA

O departamento de Compras e Serviços da Secretaria Municipal de Saúde, juntamente com a Comissão Permanente de Licitação, no uso de suas atribuições legais. ATESTA para devidos fins de prova junto á órgãos públicos e empresas privadas, que a PORTAL DISTRIBUIDORA HOSPITALAR LTDA, inscrita no CNPJ sob nº26.570.361/0001-67, estabelecida a Avenida Almirante Saldanha, nº 1238, quadra 15ª, lote 01, Vila Marajoara, Jussara-Go, forneceu todos os equipamentos e moveis hospitalares, maquinas e equipamentos medico- hospitalar, mobiliário, e demais itens, conforme Pregão Presencial 023/2019, Ordem de fornecimento nº 016452 contrato nº 112/2019.

Aproveitamos para reiterar que todos os itens que foram entregues atenderam com ótima qualidade todos os requisitos relacionados a quantidade e qualidade, e que os compromissos assumidos pela firma em tela, foram cumpridos satisfatoriamente, inclusive quanto ao tempo de entrega.

Eliane Rosa Reboúças
Secretaria Municipal de Saúde
Decreto nº 086/19

ELIANE ROSA REBOUÇAS
GESTORA DO FUNDO MUNICIPAL DE SAÚDE

2º OFÍCIO JUSSARA-GO  Eliane Rosa Reboúças



Darina Dias Lucas
Escritor e Sub-Oficial

REPÚBLICA FEDERATIVA DO BRASIL
ESTADO DA PARAÍBA
CARTÓRIO AZEVEDO BASTOS
FUNDADO EM 1888
PRIMEIRO REGISTRO CIVIL DE NASCIMENTO E ÓBITOS E PRIVATIVO DE CASAMENTOS, INTERDIÇÕES E TUTELAS DA COMARCA DE
JOÃO PESSOA

Av. Epitácio Pessoa, 1145 Bairro dos Estados 58030-00, João Pessoa PB
 Tel.: (83) 3244-5404 / Fax: (83) 3244-5484
<http://www.azevedobastos.not.br>
 E-mail: cartorio@azevedobastos.not.br

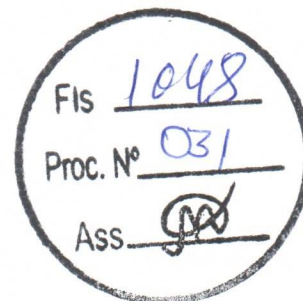

DECLARAÇÃO DE SERVIÇO DE AUTENTICAÇÃO DIGITAL

O Bel. Válber Azevêdo de Miranda Cavalcanti, Oficial do Primeiro Registro Civil de Nascimentos e Óbitos e Privativo de Casamentos, Interdições e Tutelas com atribuição de autenticar e reconhecer firmas da Comarca de João Pessoa Capital do Estado da Paraíba, em virtude de Lei, etc...

DECLARA para os devidos fins de direito que, o documento em anexo identificado individualmente em cada *Código de Autenticação Digital*¹ ou na referida sequência, foi autenticados de acordo com as Legislações e normas vigentes³.

DECLARO ainda que, para garantir transparência e segurança jurídica de todos os atos oriundos dos respectivos serviços de Notas e Registros do Estado da Paraíba, a Corregedoria Geral de Justiça editou o Provimento CGJPB N° 003/2014, determinando a inserção de um código em todos os atos notoriais e registrais, assim, cada Selo Digital de Fiscalização Extrajudicial contém um código único (por exemplo: **Selo Digital: ABC12345-X1X2**) e dessa forma, cada autenticação processada pela nossa Serventia pode ser confirmada e verificada tantas vezes quanto for necessário através do site do Tribunal de Justiça do Estado da Paraíba, endereço <http://corregedoria.tjpb.jus.br/selo-digital/>

A autenticação digital do documento faz prova de que, na data e hora em que ela foi realizada, a empresa **PORTAL DISTRIBUIDORA HOSPITALAR LTDA - ME** tinha posse de um documento com as mesmas características que foram reproduzidas na cópia autenticada, sendo da empresa **PORTAL DISTRIBUIDORA HOSPITALAR LTDA - ME** a responsabilidade, única e exclusiva, pela idoneidade do documento apresentado a este Cartório.

Esta DECLARAÇÃO foi emitida em **28/11/2019 13:28:06 (hora local)** através do sistema de autenticação digital do Cartório Azevêdo Bastos, de acordo com o Art. 1º, 10º e seus §§ 1º e 2º da MP 2200/2001, como também, o documento eletrônico autenticado contendo o Certificado Digital do titular do Cartório Azevêdo Bastos, poderá ser solicitado diretamente a empresa **PORTAL DISTRIBUIDORA HOSPITALAR LTDA - ME** ou ao Cartório pelo endereço de e-mail autentica@azevedobastos.not.br

Para informações mais detalhadas deste ato, acesse o site <https://autdigital.azevedobastos.not.br> e informe o *Código de Consulta desta Declaração*.

Código de Consulta desta Declaração: 1403079

A consulta desta Declaração estará disponível em nosso site até **28/11/2020 13:26:34 (hora local)**.

¹**Código de Autenticação Digital:** 82582811191325460060-1

²**Legislações Vigentes:** Lei Federal n° 8.935/94, Lei Federal n° 10.406/2002, Medida Provisória n° 2200/2001, Lei Federal n° 13.105/2015, Lei Estadual n° 8.721/2008, Lei Estadual n° 10.132/2013 e Provimento CGJ N° 003/2014.

O referido é verdade, dou fé.

CHAVE DIGITAL

00005b1d734fd94f057f2d69fe6bc05bd55baf5eccd4ac64efeb4ef98a59fad8d3daec152e685926d3f0d61288745ff210fe8dc69a0964edc16fed1a1bd55716c486ab565e0a8693fde1c88acab6eec1

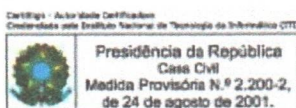

Recebemos de PORTAL DISTRIBUIDORA HOSPITALAR LTDA - ME os produtos constantes na Nota Fiscal indicada ao lado. Destinatário: FUNDO MUNICIPAL DE SAUDE JUSSARA - Rua 17, 192 - GOIAS - Jussara/GO		Data de Emissão	11/09/2019	NFe Nº 000002192 Série 001
Data de Recebimento	Identificação e Assinatura do Recebedor	Valor Total da Nota	50.344,15	

 PORTAL DISTRIBUIDORA HOSPITALAR LTDA - ME Avenida ALMIRANTE SALDANHA, 1238 - QD.15A LT.01 - VILA MARAJOARA 76270-000 - Jussara - GO - Fone/Fax: 62 3373 3883	DANFE Documento Auxiliar da Nota Fiscal Eletrônica Saída: 1 Entrada: 0 N 000002192 Série 001 Folha 1/1	Controle do Fisco 
		Chave de Acesso 5219 0926 5703 6100 0167 5500 1000 0021 9217 9676 6733 Consulta de autenticidade do portal nacional da NFe www.nfe.fazenda.gov.br/portal ou no site da Sefaz autorizadora
Natureza de Operação Venda de Merc Adq/Rec de Terceiros DE		Protocolo de Autorização 152192501080624 - 11/09/2019 - 13:23:46
Inscrição Estadual 106772309	Inscrição Estadual Sub. Tributária	CNPJ/CPF 26.570.361/0001-67

Destinatário / Remetente			CNPJ/CPF	Data de Emissão
Nome/Razão Social FUNDO MUNICIPAL DE SAUDE JUSSARA			10.514.375/0001-23	11/09/2019
Endereço Rua 17, 192 -		Bairro/Distrito GOIAS	CEP 76270-000	Data Saída/Entrada 11/09/2019
Município Jussara	Fone	UF GO	Inscrição Estadual	Hora Saída/Entrada 13:17:00

Fatura											
Nº da duplicata	Vencimento	Valor	Nº da duplicata	Vencimento	Valor	Nº da duplicata	Vencimento	Valor	Nº da duplicata	Vencimento	Valor
001	11/10/2019	50.344,15									

Cálculo dos Impostos													
Base de Cálculo do ICMS		Valor do ICMS	Base Cálculo do ICMS Subs.		Valor do ICMS Subs.	Valor Aprox. dos Trib. (IBPT)		Valor Total dos Produtos					
32.894,33		5.592,03	0,00		0,00	11.230,68		50.344,15					
Valor do Frete	0,00	Valor do Seguro	0,00	Desconto	0,00	Out. Desp. Acessor.	0,00	Valor do IPI	0,00	Valor Deson.	0,00	Valor Total da Nota	50.344,15

Transportador / Volumes Transportados												
Razão Social				Frete por Conta		Código ANTT		Placa Veículo		UF	CNPJ/CPF	
				9-Sem Transporte								
Endereço				Município				UF	Inscrição Estadual			
Quantidade	Espécie	Marca	Numeração			Peso Bruto			Peso Líquido			

Cód. Prod.	Descrição dos Produtos	NCM/SH	CST CSOSN	CFOP	Med.	Quantidade	Vir. Unitário	Vir. Desconto	Vir. Total	BC Icms	Vir. Icms	Vir. IPI	ALIQ. %		Vir Aprox dos Trib.
													ICMS	IPI	
1 442	CAMA FAWLER 3 MANIVELAS RB-3006-6	94032000	020	5102	UN	15,0000	1.750,0000	0,00	26.250,00	16.983,75	2.887,24	0,00	17,00		5.908,88
2 247	POLTRONA HOSPITALAR RB 4005-E INALAMED	94018000	020	5102	UN	20,0000	713,0000	0,00	14.260,00	9.226,22	1.568,46	0,00	17,00		3.209,93
3 405	CRIOCAUTERIO DERMATOLOGICO-NITROSPRAY	94029020	020	5102	UN	1,0000	3.100,0000	0,00	3.100,00	2.005,70	340,97	0,00	17,00		697,81
4 374	ESCADA DOIS DEGRAUS EM ACO PINTADA RB2018	94029090	020	5102	UN	5,0000	67,5000	0,00	337,50	218,36	37,12	0,00	17,00		75,97
5 292	MESA DE CABECEIRA E REFEICAO RB4092	94033000	020	5102	UN	10,0000	359,0000	0,00	3.590,00	2.322,73	394,86	0,00	17,00		808,11
6 367	BALANCA ANTROPOMETRICA DIGITAL OBESO BALMAK BK-300 003254	84238200	020	5102	UN	1,0000	911,2500	0,00	911,25	911,25	154,91	0,00	17,00		89,30
7 381	ASPIRADOR CIRURGICO 5L C/ CARRO	90189099	020	5102	UN	2,0000	947,7000	0,00	1.895,40	1.226,32	208,47	0,00	17,00		440,68

Dados Adicionais	
Informações Complementares *REDUCAO DE BASE DE CALCULO CONF INCISO 8, ART 8 ANEXO IX DO RCTE* *** DADOS PARA PAGAMENTO, BANCO DO BRASIL: AG 0639-4 CONTA CORRENTE 20576-1 OU CEF AG 1240 CONTA CORRENTE 1456-0 OP 003 ***NOTA FISCAL EM ATENDIMENTO A ORDEM DE FORNECIMENTO N 016452,REFERENTE AO PREGAO PRESENCIAL 023/2019 **RT VITORIA CRISTINA RODRIGUES REBOUCAS CRF/GO 15459** DECL ARAMOS QUE OS PROD ESTAO ADEQUADAMENTE ACONDICIONADOS P/SU PORTAR OS RISCOS DE CARGA/DESCARGA/TRANSP CONF LEI EM VIGOR Trib Aprox. R\$ 2.776,06 Fed - R\$ 8.454,63 Est - R\$ 0,00 Mun / Fonte:IBPT/empresome 5A16F8	Informações Adicionais do Fisco

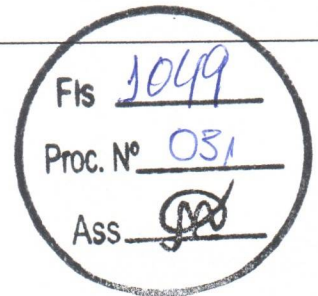
 Fis 1049
 Proc. Nº 051
 Ass. [Signature]



ATESTADO DE CAPACIDADE

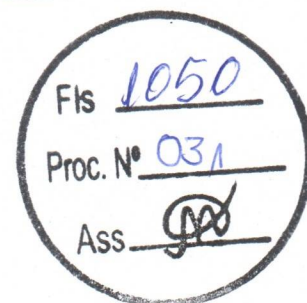

Atestamos, a pedido da interessada e para fins de prova, aptidão de desempenho e atestado de execução, que a empresa **PORTAL DISTRIBUIDORA HOSPITALAR LTDA**, inscrita no CNPJ sob o nº 26.570.361/0001-67, estabelecida na Avenida Almirante Saldanha, 1238 – QD 15 A – Vila Marajoara CEP: 76280-000 Jussara – GO, detém a qualificação técnica para Registro de preço para futura e eventual aquisição de materiais permanentes (EQUIPAMENTOS E MÓVEIS HOSPITALARES), referente ao Pregão Eletrônico nº 3/2019 e Notas Fiscais em anexo.

Segue abaixo relação dos itens:

ITEM	DESCRIPTIVO
69	<p>ARMÁRIO VITRINE 02 PORTAS: armário vitrine com 02 portas de vidro com fechadura, 4 prateleiras e laterais de vidro, teto e fundo em chapa de aço. Tratamento antiferruginoso, acabamento em pintura eletrostática a pó, com resina epóxi-poliéster e polimerizado em estufa, excelente resistência química e mecânica. Dimensões aproximadas: 1,65 x 0,65 x 0,40m.</p> <p>Critério para análise e parecer técnico:</p> <ul style="list-style-type: none">- declaração de garantia de 12 meses contra qualquer defeito de fabricação;
70	<p>BANQUETA GIRATÓRIA HOSPITALAR: tipo mocho giratório estrutura inox com assento em inox assento, confeccionado em chapa de aço inox AISI 430 com 0,75mm de espessura; altura do assento regulável de 0,50m até 0,70m; quatro pés com rodízios giratórios de 50 mm (2") de diâmetro. Peso máximo suportado: 120 kg. Critério para análise e parecer técnico:</p> <ul style="list-style-type: none">- declaração de garantia de 12 meses contra qualquer defeito de fabricação.
74	<p>BIOMBO TRIPLO: biombo de 03 faces pintando, estrutura tubular redonda, duas faces articuláveis com tecido em algodão cru, uma face com ponteiros e uma com rodízios, pintura eletrostática após tratamento antiferrugem. Dimensões: 60x66x175.</p> <p>Critério para análise e parecer técnico:</p> <ul style="list-style-type: none">- declaração de garantia de 12 meses contra qualquer defeito de fabricação;
83	<p>CARRO DE EMERGÊNCIA: carro de emergência inox, construído em chapa de aço inoxidável, tampo superior dividido em 2 partes, com bandeja giratória para desfibrilador, 4 gavetas em chapa de aço, sendo a primeira com divisões para medicamentos, para-choque de borracha, rodízios giratórios de 4" sendo 2 com freios, haste de soro regulável cromado, suporte para cilindro de O₂, tábua de massagem cardíaca em MDF ou acrílico, régua elétrica com 4 tomadas. Puxador em tubos redondos, suporte para lixeira.</p>



	<p>Critério para análise e parecer técnico: Declaração de garantia de 12 meses contra qualquer defeito de fabricação; Manual de operação em língua portuguesa que permita ao usuário conhecer e poder aplicar todas as funções e possibilidades do equipamento; Registro do equipamento com validade vigente ou cadastro de isenção do mesmo junto a ; Apresentar folders, encartes, folhetos técnicos ou catálogos dos produtos ofertados, redigidos em língua portuguesa, onde constem as especificações técnicas e a caracterização dos mesmos, permitindo a consistente avaliação dos itens.</p>
85	<p>CARRO MACA PARA TRANSPORTE AVANÇADO: carro maca para transporte avançado, elevação hidráulica construído em tubos redondos inoxidável com acabamento polido (grades), rodas giratórias de 6 diâmetro,(mínimo), com aro de borracha termoplástica, sendo duas com freio em diagonal. Leito removível em chapa de aço inoxidável nº 20 padrão 304, grades laterais em tubos de aço inoxidável e para choques de polietileno em toda volta. Cabeceira regulável em altura em altura por meio de cremalheiras, sistema de amortecedor do leito com 04 pistões. Acessórios: 01 suporte de soro em aço inoxidável e 01 colchonete revestido em napa com zíper, dimensões aproximadamente: 0,60m larguar x 1,90m comprimento x 080m altura, capacidade até 180 kg.</p> <p>Critério para análise e parecer técnico: Declaração de garantia de 12 meses contra qualquer defeito de fabricação; Manual de operação em língua portuguesa que permita ao usuário conhecer e poder aplicar todas as funções e possibilidades do equipamento; Registro do equipamento com validade vigente ou cadastro de isenção do mesmo junto a ; Apresentar folders, encartes, folhetos técnicos ou catálogos dos produtos ofertados, redigidos em língua portuguesa, onde constem as especificações técnicas e a caracterização dos mesmos, permitindo a consistente avaliação dos itens.</p>
88	<p>CARRO TRANSPORTE DE ROUPA LIMPA: carro transporte de roupa limpa estrutura totalmente em chapa de aço inox tampa removível em chapa de aço inoxidável, dividido em 3 prateleiras, com alça e com para - choque de borracha em toda volta e rodízios de 6". Dimensões aproximadas: 0.90cm x 0.50cm x 1.15cm.</p> <p>Critério para análise e parecer técnico: Declaração de garantia de 12 meses contra qualquer defeito de fabricação; Manual de operação em língua portuguesa que permita ao usuário conhecer e poder aplicar todas as funções e possibilidades do equipamento; Apresentar folders, encartes, folhetos técnicos ou catálogos dos produtos ofertados, redigidos em língua portuguesa, onde constem as especificações técnicas e a caracterização dos mesmos, permitindo a consistente avaliação dos itens.</p>
89	<p>CARRO TRANSPORTE DE ROUPA SUJA: carro para transporte de roupa suja, totalmente</p>



<p>1. Análise para análise e controle técnico</p> <p>Inspeção de amostra de 12 meses antes da produção</p> <p>Materiais de produção em linha com amostra em análise de controle e poder aplicar a legislação</p> <p>Inspeção e possibilidade de controle</p> <p>Legenda de equipamentos com validade vigente no cadastro de controle de qualidade</p> <p>Apresentar dados estatísticos, gráficos, tabelas, etc. relativos ao controle de qualidade</p> <p>Legenda estatística, onde constem as especificações técnicas e a caracterização dos produtos</p> <p>Legenda e controle de qualidade dos lotes</p>	<p>22</p> <p>CARRO PARA TRANSPORTAR...</p> <p>Inspeção de amostra de 12 meses antes da produção</p> <p>Materiais de produção em linha com amostra em análise de controle e poder aplicar a legislação</p> <p>Inspeção e possibilidade de controle</p> <p>Legenda de equipamentos com validade vigente no cadastro de controle de qualidade</p> <p>Apresentar dados estatísticos, gráficos, tabelas, etc. relativos ao controle de qualidade</p> <p>Legenda estatística, onde constem as especificações técnicas e a caracterização dos produtos</p> <p>Legenda e controle de qualidade dos lotes</p>
<p>2. Análise para análise e controle técnico</p> <p>Inspeção de amostra de 12 meses antes da produção</p> <p>Materiais de produção em linha com amostra em análise de controle e poder aplicar a legislação</p> <p>Inspeção e possibilidade de controle</p> <p>Legenda de equipamentos com validade vigente no cadastro de controle de qualidade</p> <p>Apresentar dados estatísticos, gráficos, tabelas, etc. relativos ao controle de qualidade</p> <p>Legenda estatística, onde constem as especificações técnicas e a caracterização dos produtos</p> <p>Legenda e controle de qualidade dos lotes</p>	<p>23</p> <p>CARRO PARA TRANSPORTAR...</p> <p>Inspeção de amostra de 12 meses antes da produção</p> <p>Materiais de produção em linha com amostra em análise de controle e poder aplicar a legislação</p> <p>Inspeção e possibilidade de controle</p> <p>Legenda de equipamentos com validade vigente no cadastro de controle de qualidade</p> <p>Apresentar dados estatísticos, gráficos, tabelas, etc. relativos ao controle de qualidade</p> <p>Legenda estatística, onde constem as especificações técnicas e a caracterização dos produtos</p> <p>Legenda e controle de qualidade dos lotes</p>
<p>3. Análise para análise e controle técnico</p> <p>Inspeção de amostra de 12 meses antes da produção</p> <p>Materiais de produção em linha com amostra em análise de controle e poder aplicar a legislação</p> <p>Inspeção e possibilidade de controle</p> <p>Legenda de equipamentos com validade vigente no cadastro de controle de qualidade</p> <p>Apresentar dados estatísticos, gráficos, tabelas, etc. relativos ao controle de qualidade</p> <p>Legenda estatística, onde constem as especificações técnicas e a caracterização dos produtos</p> <p>Legenda e controle de qualidade dos lotes</p>	<p>24</p> <p>CARRO PARA TRANSPORTAR...</p> <p>Inspeção de amostra de 12 meses antes da produção</p> <p>Materiais de produção em linha com amostra em análise de controle e poder aplicar a legislação</p> <p>Inspeção e possibilidade de controle</p> <p>Legenda de equipamentos com validade vigente no cadastro de controle de qualidade</p> <p>Apresentar dados estatísticos, gráficos, tabelas, etc. relativos ao controle de qualidade</p> <p>Legenda estatística, onde constem as especificações técnicas e a caracterização dos produtos</p> <p>Legenda e controle de qualidade dos lotes</p>

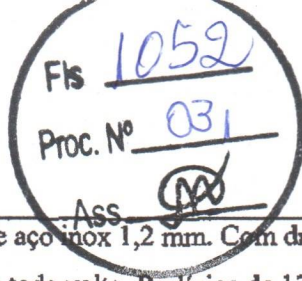

	<p>construído em chapa de aço inox 1,2 mm. Com dreno para escoamento de líquido, alça, tampa e para-choque de borracha em toda volta. Rodízios de 125 mm de diâmetro. Medidas aproximadas: 0,90 x 0,60 x 0,80 m. Critério para análise e parecer técnico:</p> <p>Declaração de garantia de 12 meses contra qualquer defeito de fabricação;</p> <p>Manual de operação em língua portuguesa que permita ao usuário conhecer e poder aplicar todas as funções e possibilidades do equipamento;</p> <p>Apresentar folders, encartes, folhetos técnicos ou catálogos dos produtos ofertados, redigidos em língua portuguesa, onde constem as especificações técnicas e a caracterização dos mesmos, permitindo a consistente avaliação dos itens. manual de operação em língua portuguesa que permita ao usuário conhecer e poder aplicar todas as funções e possibilidades do equipamento;</p> <p>Apresentar folders, encartes, folhetos técnicos ou catálogos dos produtos ofertados, redigidos em língua portuguesa, onde constem as especificações técnicas e a caracterização dos mesmos, permitindo a consistente avaliação dos itens.</p>
92	<p>ESCADA DE 2 DEGRAUS: escadinha 2 degraus inox. Escadinha de 2 degraus em tubos de aço inox redondo, com degraus em chapa de aço inox revestida por borracha antiderrapante e cinta de aço inox nas bordas. Pés com ponteiros de borracha. Dimensões: 0,34 x 0,34 x 0,34m. Opcionais: estrutura em tubo de aço inox quadrado; degrau em chapa de aço inox; totalmente em aço esmaltado; variação nas dimensões do produto. Características adicionais suportar até 250 kg.</p>
95	<p>MESA AUXILIAR HOSPITALAR: mesa auxiliar inox AISI 304, com tampo e prateleira em chapa de aço inox; estrutura em tubos redondos de aço inox; pés com rodízios de 4"; dimensões aproximadas: 0,60 x 0,60 x 0,80cm, opcionais: variação nas dimensões do produto; varandas laterais no tampo e na prateleira; variação no diâmetro dos rodízios; parcialmente em aço inox; pés com ponteira de borracha.</p> <p>Critério para análise e parecer técnico:</p> <p>Declaração de garantia de 12 meses contra qualquer defeito de fabricação;</p> <p>Manual de operação em língua portuguesa que permita ao usuário conhecer e poder aplicar todas as funções e possibilidades do equipamento;</p> <p>Registro do equipamento com validade vigente ou cadastro de isenção do mesmo junto a ;</p> <p>Apresentar folders, encartes, folhetos técnicos ou catálogos dos produtos ofertados, redigidos em língua portuguesa, onde constem as especificações técnicas e a caracterização dos mesmos, permitindo a consistente avaliação dos itens.</p>
97	<p>MESA DE CABECEIRA COM MESA DE REFEIÇÃO ACOPLADA: mesa de cabeceira com mesa de refeição acoplada e com rodízios; 01 gaveta e 01 porta com prateleira interna, estrutura do tampo de refeição em tubo de aço inox redondo, tampo de refeição com regulagem de altura; puxadores cromados, pés com rodízios giratórios de 2" de diâmetro, dimensão aproximada: 510 x 400 x 800 mm - altura máxima: 1230 mm. Critério para análise e parecer técnico:</p>



Fis 1053
Proc. Nº 031



	<p>Declaração de garantia de 12 meses contra qualquer defeito de fabricação;</p> <p>Registro do equipamento com validade vigente ou cadastro de isenção do mesmo junto a ;</p> <p>- apresentar folders, encartes, folhetos técnicos ou catálogos dos produtos ofertados, redigidos em língua portuguesa, onde constem as especificações técnicas e a caracterização dos mesmos, permitindo a consistente avaliação dos itens.</p>
101	<p>MESA DIVÃ PARA EXAMES CLÍNICOS: mesa para exame clínico, estrutura em aço tubular pintado, leito em aço inox, cabeceira regulável, pés com ponteiros de borracha. Medidas aproximadas: 1,80x65x80 cm. Deverá ser fornecida com o colchão revestido em couro sintético. Capacidade que suporte mínimo de 200kg.</p> <p>Critério para análise e parecer técnico:</p> <p>Declaração de garantia de 12 meses contra qualquer defeito de fabricação;</p> <p>Manual de operação em língua portuguesa que permita ao usuário conhecer e poder aplicar todas as funções e possibilidades do equipamento;</p> <p>Registro ou certificado de isenção de registro do equipamento no ministério da saúde, emitido pela ;</p> <p>Apresentar folders, encartes, folhetos técnicos ou catálogos dos produtos ofertados, redigidos em língua portuguesa, onde constem as especificações técnicas e a caracterização dos mesmos, permitindo a consistente avaliação dos itens.</p>
105	<p>POLTRONA RECLINÁVEL HOSPITALAR PARA ACOMPANHANTE OBESO: poltrona hospitalar com estrutura em tubo de aço redondo. Encosto, assento, descansa pés e braços, estofados com espuma d26, revestido em couro. Movimentos simultâneos do encosto, descansa pés e braços comandados por meio de engate rápido através de alavanca lateral. Reclinável, com 04 posições, acabamento em pintura epóxi com tratamento antiferruginoso. Pés com ponteiros plásticos. Dimensões da poltrona hospitalar: 1600(x)750(l)x550(a) mm; largura assento (interno): 530 mm profundidade assento 430 mm; altura do encosto: 760mm. Capacidade: até 300 kg. cor: verde claro</p> <p>Critério para análise e parecer técnico:</p> <p>Registro ou certificado de isenção de registro do equipamento no ministério da saúde, emitido pela ;</p> <p>Manual de operação em língua portuguesa que permita ao usuário conhecer e poder aplicar todas as funções e possibilidades do equipamento;</p> <p>Declaração de garantia de 12 meses contra qualquer defeito de fabricação;</p> <p>Apresentar folders, encartes, folhetos técnicos ou catálogos dos produtos ofertados, redigidos em língua portuguesa, onde constem as especificações técnicas e a caracterização dos mesmos, permitindo a consistente avaliação dos itens.</p>
106	<p>POLTRONA RECLINÁVEL HOSPITALAR PARA ACOMPANHANTE: poltrona hospitalar com estrutura em tubo de aço redondo. Encosto, assento, descansa pés e braços,</p>

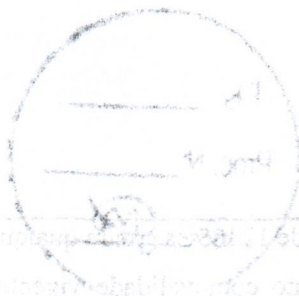

<p>101</p> <p>Manual de operação em língua portuguesa que permita ao usuário conhecer e poder aplicar todas as funções e possibilidades do equipamento;</p> <p>Registro ou certificado de registro de registro de equipamento no ministério de saúde, emitido pelo fabricante;</p> <p>Apresentar fólias, cartões, folhetos, resumos ou cartilhas dos produtos e serviços oferecidos em língua portuguesa, onde constem as especificações técnicas e a caracterização dos mesmos;</p> <p>Garantido a consistência e validade dos itens.</p>	<p>101</p> <p>Manual de operação em língua portuguesa que permita ao usuário conhecer e poder aplicar todas as funções e possibilidades do equipamento;</p> <p>Registro ou certificado de registro de registro de equipamento no ministério de saúde, emitido pelo fabricante;</p> <p>Apresentar fólias, cartões, folhetos, resumos ou cartilhas dos produtos e serviços oferecidos em língua portuguesa, onde constem as especificações técnicas e a caracterização dos mesmos;</p> <p>Garantido a consistência e validade dos itens.</p>
<p>102</p> <p>Manual de operação em língua portuguesa que permita ao usuário conhecer e poder aplicar todas as funções e possibilidades do equipamento;</p> <p>Registro ou certificado de registro de registro de equipamento no ministério de saúde, emitido pelo fabricante;</p> <p>Apresentar fólias, cartões, folhetos, resumos ou cartilhas dos produtos e serviços oferecidos em língua portuguesa, onde constem as especificações técnicas e a caracterização dos mesmos;</p> <p>Garantido a consistência e validade dos itens.</p>	<p>102</p> <p>Manual de operação em língua portuguesa que permita ao usuário conhecer e poder aplicar todas as funções e possibilidades do equipamento;</p> <p>Registro ou certificado de registro de registro de equipamento no ministério de saúde, emitido pelo fabricante;</p> <p>Apresentar fólias, cartões, folhetos, resumos ou cartilhas dos produtos e serviços oferecidos em língua portuguesa, onde constem as especificações técnicas e a caracterização dos mesmos;</p> <p>Garantido a consistência e validade dos itens.</p>
<p>103</p> <p>Manual de operação em língua portuguesa que permita ao usuário conhecer e poder aplicar todas as funções e possibilidades do equipamento;</p> <p>Registro ou certificado de registro de registro de equipamento no ministério de saúde, emitido pelo fabricante;</p> <p>Apresentar fólias, cartões, folhetos, resumos ou cartilhas dos produtos e serviços oferecidos em língua portuguesa, onde constem as especificações técnicas e a caracterização dos mesmos;</p> <p>Garantido a consistência e validade dos itens.</p>	<p>103</p> <p>Manual de operação em língua portuguesa que permita ao usuário conhecer e poder aplicar todas as funções e possibilidades do equipamento;</p> <p>Registro ou certificado de registro de registro de equipamento no ministério de saúde, emitido pelo fabricante;</p> <p>Apresentar fólias, cartões, folhetos, resumos ou cartilhas dos produtos e serviços oferecidos em língua portuguesa, onde constem as especificações técnicas e a caracterização dos mesmos;</p> <p>Garantido a consistência e validade dos itens.</p>

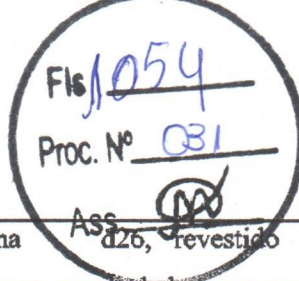

	<p>estofados com espuma ^{Ass. [signature]} d26, revestido em courvim movimentos simultâneos do encosto, descansa pés e braços comandados por meio de engate rápido através de alavanca lateral. Reclinável, com 04 posições, acabamento em pintura epóxi com tratamento antiferruginoso. Pés com ponteiros plásticos. Dimensões da poltrona hospitalar: 1600© x750(l)x550(a)mm; largura assento (interno): 530 mm profundidade assento 430 mm; altura do encosto: 760mm. Capacidade: até 120 kg. Cor: verde claro.</p> <p>Critério para análise e parecer técnico:</p> <p>Registro ou certificado de isenção de registro do equipamento no ministério da saúde, emitido pela ;</p> <p>Manual de operação em língua portuguesa que permita ao usuário conhecer e poder aplicar todas as funções e possibilidades do equipamento;</p> <p>Declaração de garantia de 12 meses contra qualquer defeito de fabricação; - apresentar folders, encartes, folhetos técnicos ou catálogos dos produtos ofertados, redigidos em língua portuguesa, onde constem as especificações técnicas e a caracterização dos mesmos, permitindo a consistente avaliação dos itens.</p>
<p>107</p>	<p>POLTRONA PARA HIDRATAÇÃO E COLETA DE SANGUE: poltrona reclinável para hidratação e coleta de sangue com suporte de soro e apoio concha, lateral estrutura em tubos de aço redondo estrutura em tubo de aço redondo com acabamento em pintura epóxi com tratamento antiferruginoso. Assento e encosto estofados em espuma revestidos em courvim permitindo fácil assepsia. Acompanha: 01 (um) braçadeira para apoio do braço em chapa de aço inox com altura ajustável e removível; 01 (um) suporte de soro removível com altura regulável em aço inox; poltrona totalmente reclinável, com várias posições de travamento fácil e de rápido manejo através alavanca lateral, movimentos dependentes inclusive movimento trendelemburg; pés com ponteira plástica; posição normal: c=1,00 x l=0,75 a=0,55; posição reclinada: c=1,65m x l=0,75m. Cor: verde claro. Capacidade 150 kg. Critério para análise e parecer técnico:</p> <p>Registro ou certificado de isenção de registro do equipamento no ministério da saúde, emitido pela ;</p> <p>Manual de operação em língua portuguesa que permita ao usuário conhecer e poder aplicar todas as funções e possibilidades do equipamento;</p> <p>Declaração de garantia de 12 meses contra qualquer defeito de fabricação;</p> <p>Apresentar folders, encartes, folhetos técnicos ou catálogos dos produtos ofertados, redigidos em língua portuguesa, onde constem as especificações técnicas e a caracterização dos mesmos, permitindo a consistente avaliação dos itens.</p>
<p>111</p>	<p>SOFA CAMA HOSPITALAR: sofá cama hospitalar em courvim, com 02 lugares, dimensões posição cama: 188 até 220cm; cor: verde claro.</p> <p>Critério para análise e parecer técnico:</p>



...com o objetivo de garantir a qualidade dos produtos e serviços oferecidos aos cidadãos. A fiscalização será realizada de forma regular e sistemática, visando a identificação e a eliminação de irregularidades. O presente documento tem caráter informativo e não constitui em ato administrativo. Para mais informações, consulte o site da Prefeitura Municipal de Vazéria Grande.

PROLIFERAÇÃO DE MOSQUITOS E OUTROS ANIMAIS SINISTROS

...com o objetivo de garantir a qualidade dos produtos e serviços oferecidos aos cidadãos. A fiscalização será realizada de forma regular e sistemática, visando a identificação e a eliminação de irregularidades. O presente documento tem caráter informativo e não constitui em ato administrativo. Para mais informações, consulte o site da Prefeitura Municipal de Vazéria Grande.

PROLIFERAÇÃO DE MOSQUITOS E OUTROS ANIMAIS SINISTROS

...com o objetivo de garantir a qualidade dos produtos e serviços oferecidos aos cidadãos. A fiscalização será realizada de forma regular e sistemática, visando a identificação e a eliminação de irregularidades. O presente documento tem caráter informativo e não constitui em ato administrativo. Para mais informações, consulte o site da Prefeitura Municipal de Vazéria Grande.

PROLIFERAÇÃO DE MOSQUITOS E OUTROS ANIMAIS SINISTROS

...com o objetivo de garantir a qualidade dos produtos e serviços oferecidos aos cidadãos. A fiscalização será realizada de forma regular e sistemática, visando a identificação e a eliminação de irregularidades. O presente documento tem caráter informativo e não constitui em ato administrativo. Para mais informações, consulte o site da Prefeitura Municipal de Vazéria Grande.

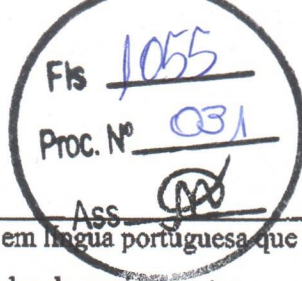

	<p>Manual de operação em língua portuguesa que permita ao usuário conhecer e poder aplicar todas as funções e possibilidades do equipamento;</p> <p>Declaração de garantia de 12 meses contra qualquer defeito de fabricação;</p> <p>Apresentar folders, encartes, folhetos técnicos ou catálogos dos produtos ofertados, redigidos em língua portuguesa, onde constem as especificações técnicas e a caracterização dos mesmos, permitindo a consistente avaliação dos itens.</p>
109	<p>SUPORTE PARA SORO: suporte de soro com altura regulável, com rodízios inox construído em tubos de aço inox padrão. Haste em aço inox com 04 ganchos em formato de "x", regulagem de altura através de sistema de trava giratória. Base em aço inox em forma de "x" com 4 rodízios de 2" em termoplástico. Aproximadas: altura máxima 2,4m. Critério para análise e parecer técnico:</p> <p>Declaração de garantia de 12 meses contra qualquer defeito de fabricação;</p> <p>Manual de operação em língua portuguesa que permita ao usuário conhecer e poder aplicar todas as funções e possibilidades do equipamento.</p>

Registramos ainda, que a entrega de material acima referido apresentaram bom desempenho operacional, tendo a empresa cumprido fielmente com suas obrigações, nada constando que a desabone técnica e comercialmente, até a presente data.

Várzea Grande, 29 de abril de 2020

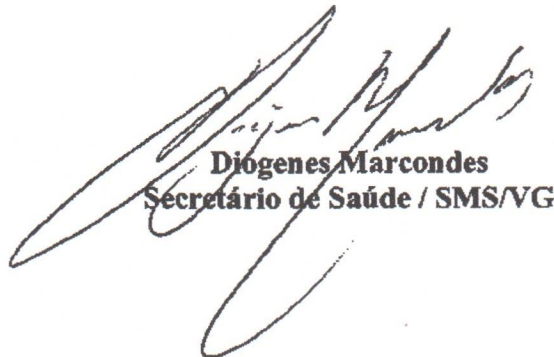
Diogenes Marcondes
Secretário de Saúde / SMS/VG



<p>Método de operação em linha para testes de controle e poder estatístico todos as</p> <p>funções e possibilidades de equipamento;</p> <p>Indicação de parâmetros de 13 testes com os seguintes dados de fabricação:</p> <p>Apreensão, leitura, controle, ajuste, instalação ou substituição dos produtos estatísticos, verificação em</p> <p>linha por meio de teste controlado e controle de qualidade e a capacidade de testes dos mesmos;</p> <p>construção e instalação de equipamentos.</p>	
<p>13) em termos técnicos, documentação de testes, testes de 13 testes com os seguintes dados de fabricação:</p> <p>Método de operação em linha para testes de controle e poder estatístico todos as</p> <p>funções e possibilidades de equipamento;</p> <p>Indicação de parâmetros de 13 testes com os seguintes dados de fabricação:</p> <p>Apreensão, leitura, controle, ajuste, instalação ou substituição dos produtos estatísticos, verificação em</p> <p>linha por meio de teste controlado e controle de qualidade e a capacidade de testes dos mesmos;</p> <p>construção e instalação de equipamentos.</p>	<p>13)</p>

Registamos ainda, que a entrega de material acima referido apresentamos para



desempenho operacional, tanto a entrega, sempre fielmente com suas obrigações, para

contando que a responsabilidade é compartilhada, até a presente data.

Várzea Grande, 29 de abril de 2020

[Handwritten signature]

Secretaria de Saúde Várzea Grande

Recebemos de PORTAL DISTRIBUIDORA HOSPITALAR LTDA os produtos constantes na Nota Fiscal indicada ao lado. Destinatário: FUNDO MUNICIPAL DE SAUDE DE VARZEA GRANDE - Avenida CASTELO BRANCO, 2500 - AGUA LIMPA - Varzea Grande/MT		Data de Emissão	06/12/2019	NFe Nº	0000002566
Data de Recebimento	Identificação e Assinatura do Recebedor	Valor Total de Nota	9.100,00	Série	001
09/12/2019	Vanessa Roldine S. Vieira				
 <p>PORTAL DISTRIBUIDORA HOSPITALAR LTDA - PORTAL DISTRIBUIDORA Avenida ALMIRANTE SALDANHA, 1238 - QD.15A LT.01 - VILA MARAJÓDARA 76270-000 - Jussara - GO - Fone/Fax: 62 3373 3883</p>		<p>DANFE Documento Auxiliar de Nota Fiscal Eletrônica</p> <p>Saida: 1 Entrada: 0 N 0000002566 Série 001 Folha 1/1</p>		<p>Controle do Fisco</p>  <p>Chave de Acesso 5219 1226 5703 6100 0167 5500 1000 0025 6610 5313 7609</p> <p>Consulte de autenticidade do portal nacional de NFe www.nfe.fazenda.gov.br/portal ou no site de Sefaz autorizadora</p>	
Natureza da Operação Venda de Merc Adq/Rec de Terceiros FE		Protocolo de Autorização 152192729977366 - 06/12/2019 - 17:31:43			
Inscrição Estadual 106772309	Inscrição Estadual Sub. Tributária	CNPJ/CPF 26.570.361/0001-67			

Destinatário / Remetente		CNPJ/CPF	11.364.895/0001-60	Data de Emissão	06/12/2019
Nome/Razão Social FUNDO MUNICIPAL DE SAUDE DE VARZEA GRANDE		Salvo/Diário	AGUA LIMPA	Data Saída/Entrada	06/12/2019
Endereço Avenida CASTELO BRANCO, 2500 -		CEP	78125-700	Mora Saída/Entrada	17:31:00
Município Varzea Grande	Fone 85 3694 7541	UF MT	Inscrição Estadual		

Nº da duplicata	Vencimento	Valor	Nº da duplicata	Vencimento	Valor	Nº da duplicata	Vencimento	Valor	Nº da duplicata	Vencimento	Valor
001	06/01/2020	9.100,00									

Cálculo dos Impostos											
Base de Cálculo do ICMS		Valor do ICMS		Base Calc. de ICMS Subs.		Valor do ICMS Subs.		Valor Aprox. dos Trib. (IBPT)		Valor Total dos Produtos	
9.100,00		1.092,00		0,00		0,00		2.048,41		9.100,00	
Valor do Frete		Valor do Seguro		Desconto		Out. Desp. Acessor.		Valor do IPI		Valor Total da Nota	
0,00		0,00		0,00		0,00		0,00		9.100,00	

Transportador / Volumes Transportados		Razão Social		Frete por Conta		Código ANTT		Placa Veículo		UF		CNPJ/CPF	
				9-Sem Transporte									
Endereço		Município		UF		Inscrição Estadual							
Quantidade		Espécie		Marca		Numeração		Peso Bruto		Peso Líquido			

Cód. Prod.	Descrição dos Produtos	NCM/SH	CST	CFOP	Red.	Quantidade	Vlr. Unitário	Vlr. Desconto	Vlr. Total	BC Icms	Vlr. Icms	Vlr. IPI	ALIQ. %	Vlr Aprox. dos Trib.
247	POLTRONA HOSPITALAR RB 4005-E INALAMED	94018000	000	6102	UN	13.0000	700,0000	0,00	9.100,00	9.100,00	1.092,00	0,00	12,00	2.048,41

Dados Adicionais		Informações Complementares		Informações Adicionais do Fisco	
		<p>*** DADOS PARA PAGAMENTO, BANCO DO BRASIL: AG 0639-4 CONTA CORRENTE 20576-1 OU CEF AG 1240 CONTA CORRENTE 1456-0 OP 003 ***NOTA FISCAL EM ATENDIMENTO A ORDEM DE FORNECIMENTO N 4936/2019,REFERENTE AO PREGAO ELETRONICO 03/2019</p> <p>**RT VITORIA CRISTINA RODRIGUES REBOUCAS CRF/GO 15459** DECL ARAMOS QUE OS PROD ESTAO ADEQUADAMENTE ACONDICIONADOS P/SU PORTAR OS RISCOS DE CARGA/DESCARGA/TRANSP CONF LEI EM VIGOR Trib Aprox. R\$ 501,41 Fed - R\$ 1.547,00 Est - R\$ 0,00 Mun / Fonte:IBPT/empresomê 5A16F8 Valor da partilha ICMS da UF Remetente: R\$ 0,00 Valor da partilha ICMS da UF Destino: R\$ 485,00 Valor do FCP UF Destino: R\$ 0,00</p>			

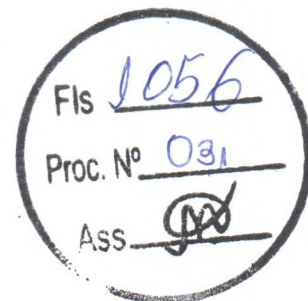

Formulario de inscripción y datos personales. Incluye un espacio para el código de barras y el número de identificación personal (DNI).



Formulario de datos de contacto y dirección. Incluye campos para nombre, dirección y teléfono.

Concepto	Cantidad	Valor unitario	Valor total
...
...
...

...
...

DECLARACION DE RESPONSABILIDAD DEL FIRMANTE. El suscrito declara que los datos suministrados son veraces y ciertos, y que no tiene pendiente ninguna deuda con el Estado.



Recebemos de PORTAL DISTRIBUIDORA HOSPITALAR LTDA os produtos constantes na Nota Fiscal indicados ao lado. Destinatário: FUNDO MUNICIPAL DE SAUDE DE VARZEA GRANDE - Avenida CASTELO BRANCO, 2500 - AGUA LIMPA - Varzea Grande/MT		Data de Emissão 06/12/2019	NFe N° 0000002565
Data do Recebimento 06/12/2019	Identificação e Assinatura do Recebedor <i>Vanessa Rosalene S. Vieira</i>	Valor Total da Nota 16.740,00	Série 001
 <p>PORTAL DISTRIBUIDORA HOSPITALAR LTDA - PORTAL DISTRIBUIDORA Avenida ALMIRANTE SALDANHA, 1238 - QD.15A LT.01 - VILA MARAJOARA 76270-000 - Jussara - GO - Fone/Fax: 62 3373 3883</p>		<p>DANFE Documento Auxiliar da Nota Fiscal Eletrônica</p> <p>Saida: 1 Entrada: 0 N 0000002565 Série 001 Folha 1/1</p>	
<p>Controle do Fisco</p> 		<p>Chave de Acesso 5219 1226 5703 6100 0167 5500 1000 0025 6618 2600 7403</p> <p>Consulta de autenticidade do portal nacional de NFe www.nfe.fazenda.gov.br/portal ou no site de Selos Autorizadores</p>	
<p>Natureza de Operação Venda de Merc Adq/Rec de Terceiros FE</p>		<p>Protocolo de Autorização 152192729968948 - 06/12/2019 - 17:29:58</p>	
<p>Inscrição Estadual 106772309</p>		<p>Inscrição Estadual Sub. Tributária</p>	
		<p>CNPJ/CPF 26.570.361/0001-67</p>	

Destinatário / Remetente		CNPJ/CPF 11.364.895/0001-60		Data de Emissão 06/12/2019
Nome/Razão Social FUNDO MUNICIPAL DE SAUDE DE VARZEA GRANDE		Bairro/Distrito AGUA LIMPA		Data Saida/Entrada 06/12/2019
Endereço Avenida CASTELO BRANCO, 2500 -		CEP 76125-700		Hora Saida/Entrada 17:29:00
Município Varzea Grande		UF MT		
Fone 65 3694 7541		Inscrição Estadual		

Nº de duplicata	Vencimento	Valor	Nº de duplicata	Vencimento	Valor	Nº de duplicata	Vencimento	Valor	Nº de duplicata	Vencimento	Valor	Nº de duplicata	Vencimento	Valor
001	06/01/2020	16.740,00												

Cálculo dos Impostos											
Base de Cálculo do ICMS 16.740,00		Valor do ICMS 2.008,80		Base Calc. do ICMS Sube. 0,00		Valor do ICMS Sube. 0,00		Valor Aprox. dos Trib. (IBPT) 3.836,11		Valor Total dos Produtos 16.740,00	
Valor do Frete 0,00		Valor do Seguro 0,00		Desconto 0,00		Out. Desp. Acessor. 0,00		Valor do IPI 0,00		Valor Total da Nota 16.740,00	

Transportador / Volumes Transportados		Frete por Conta 9-Sem Transporte		Código ANTT		Placa Veículo		UF		CNPJ/CPF	
Razão Social		Endereço		Município		UF		Inscrição Estadual			
Quantidade		Especie		Marca		Numeração		Peso Bruto		Peso Líquido	

Cód. Prod.	Descrição dos Produtos	NCMEXX	CST (CSOSN)	CFOP	Med.	Quantidade	Vlr. Unitário	Vlr. Desconto	Vlr. Total	IC Icms	Vlr. Icms	Vlr. IPI	ALIQ. %		Vlr Aprox. dos Trib.
													ICMS	IPI	
357	BICIMBO TRIPL0 PINTADO RB 2033 INALAMED	84029090	000	6102	UN	21,0000	360,0000	0,00	7.580,00	7.580,00	907,20	0,00	12,00		1.701,76
680	BANQUETA INOX COM RB-2026-I INALAMED	90169089	000	6102	UN	27,0000	340,0000	0,00	9.180,00	9.180,00	1.101,60	0,00	12,00		2.134,35

Dados Adicionais		Informações Adicionais do Fisco	
<p>Informações Complementares</p> <p>*** DADOS PARA PAGAMENTO, BANCO DO BRASIL: AG 0639-4 CONTA CORRENTE 20576-1 OU CEF AG 1240 CONTA CORRENTE 1456-0 OP 003 ***NOTA FISCAL EM ATENDIMENTO A ORDEM DE FORNECIMENTO N 4935/2019,REFERENTE AO PREGAO ELETRONICO 03/2019</p> <p>**RT VITORIA CRISTINA RODRIGUES REBOUCAS CRF/GO 15458** DECL ARAMOS QUE OS PROD ESTAO ADEQUADAMENTE ACONDICIONADOS P/SU PORTAR OS RISCOS DE CARGA/DESCARGA/TRANSP CONF LEI EM VIGOR Trib Aprox. R\$ 990,31 Fed - R\$ 2.845,80 Est - R\$ 0,00 Mun / Fonte:IBPT/empresome 5A16F8 Valor da partilha ICMS da UF Remetente: R\$ 0,00 Valor da partilha ICMS da UF Destino: R\$ 837,00 Valor do FCP UF Destino: R\$ 0,00</p>			

Fis 1057
Proc. N° 031
Ass. [Assinatura]



Form with header information, a barcode on the left, and a circular stamp on the right. The stamp contains the text "DARF" and "VERBODEN".

Form with various fields and checkboxes, including a section for "Verzekerde" and "Verzekering".

Verzekerde	Verzekering	Waar	Wanneer	Waarom	Waarvoor	Waar	Wanneer	Waarom	Waarvoor

Verzekerde	Verzekering	Waar	Wanneer	Waarom	Waarvoor	Waar	Wanneer	Waarom	Waarvoor



Recebemos de PORTAL DISTRIBUIDORA HOSPITALAR LTDA os produtos constantes na Nota Fiscal Indicado ao lado. Destinatário: FUNDO MUNICIPAL DE SAUDE DE VARZEA GRANDE - Avenida CASTELO BRANCO, 2500 - AGUA LIMPA - Varzea Grande/MT		Data de Emissão	06/12/2019	NFº Nº	0000002568
Data de Recebimento	Identificação e Assinatura do Recebtor	Valor Total da Nota	32.800,00	Série	001
		DANFE Documento Auxiliar de Nota Fiscal Eletrônica		Controle do Fisco 	
PORTAL DISTRIBUIDORA HOSPITALAR LTDA - PORTAL DISTRIBUIDORA Avenida ALMIRANTE SALDANHA, 1236 - QD.15A LT.01 - VILA MARAJÓARA 76270-000 - Jussara - GO - Fone/Fax: 62 3373 3883		Saída: 1 Entrada: 0 N 0000002568 Série 001 Folha 1/1		Chave de Acesso 5219 1226 5703 6100 0167 5500 1000 0025 6815 9776 1930 Consulte de autenticidade do portal nacional da NFº www.nfe.fazenda.gov.br/portal ou no site da Sefaz autorizadora	
Natureza de Operação Venda de Merc Adq/Rec de Terceiros FE		Protocolo de Autorização 152192729994211 - 06/12/2019 - 17:35:24		CNPJ/CPF 26.570.361/0001-67	
Inscrição Estadual 106772309		Inscrição Estadual Sub. Tributaria			

Destinatário / Remetente		CNPJ/CPF	11.364.895/0001-60	Data de Emissão	06/12/2019
Nome/Razão Social		FUNDO MUNICIPAL DE SAUDE DE VARZEA GRANDE		Data Saída/Entrada	06/12/2019
Endereço		Bairro/Distrito	AGUA LIMPA	CEP	78125-700
Avenida CASTELO BRANCO, 2500 -		UF	MT	Inscrição Estadual	
Município	Varzea Grande	Fone	65 3694 7541	Horas Saída/Entrada	17:35:00

Nº da duplicata	Vencimento	Valor	Nº da duplicata	Vencimento	Valor	Nº da duplicata	Vencimento	Valor	Nº da duplicata	Vencimento	Valor
001	06/01/2020	32.800,00									



Cálculo dos Impostos		Base de Cálculo do ICMS		Valor do ICMS	3.936,00	Base Cálculo do ICMS Subs.		Valor do ICMS Subs.	0,00	Valor Aprox. dos Trib. (IBPT)		7.383,28	Valor Total dos Produtos		32.800,00		
Valor do Frete		0,00	Valor do Seguro		0,00	Desconto		0,00	Out. Desp. Acessor.		0,00	Valor do IPT		0,00	Valor Total da Nota		32.800,00

Transportador / Volumens Transportados		Razão Social		Frete por Conta	0-Remetente(CIF)	Codigo ANTT	Placa Veículo	UF	CNPJ/CPF
Endereço		Município		UF		Inscrição Estadual			
Quantidade	Espécie	Marca	Numeração	Peso Bruto	Peso Líquido				

Cód. Prod.	Descrição dos Produtos	NCMESH	CST	CFOP	Med.	Quantidade	Vlr. Utilidade	Vlr. Desconto	Vlr. Total	BC Icms	Vlr. Icms	Vlr. IPT	ALIQ. %		Vlr. Aprox. dos Trib.
													ICMS	IPI	
483	CARRO MACA C/LEVACAO HIDRAULICO RB-9010-HL	94032000	000	6102	UN	1,0000	8.220,0000	0,00	8.220,00	8.220,00	986,40	0,00	12,00		1.850,52
240	ESCADA 2 DEGRAUS INOX RB 2021-I INALAMED	76169900	000	6102	UN	14,0000	180,0000	0,00	2.520,00	2.520,00	302,40	0,00	12,00		567,25
247	POLTRONA HOSPITALAR RB 4005-E INALAMED	94018000	000	6102	UN	12,0000	700,0000	0,00	8.400,00	8.400,00	1.068,00	0,00	12,00		1.890,84
811	POLTRONA HOSPIT.COLETA DE SANGUE NALAMED RB4005-E	94029000	000	6102	UN	10,0000	1.150,0000	0,00	11.500,00	11.500,00	1.380,00	0,00	12,00		2.588,65
357	BIOMBO TRIPLO PINTADO RB 2033 INALAMED	94029000	000	6102	UN	6,0000	360,0000	0,00	2.160,00	2.160,00	269,20	0,00	12,00		488,22

Dados Adicionais		Informações Complementares	Informações Adicionais do Fisco
*** DADOS PARA PAGAMENTO, BANCO DO BRASIL: AG 0639-4 CONTA CORRENTE 20576-1 OU CEF AG 1240 CONTA CORRENTE 1456-0 OP 003 ***NOTA FISCAL EM ATENDIMENTO A ORDEM DE FORNECIMENTO N 4948/2019,REFERENTE AO PREGAO ELETRONICO 03/2019 **RT VITORIA CRISTINA RODRIGUES REBOUCAS CRF/GO 15459** DECL ARAMOS QUE OS PROD ESTAO ADEQUADAMENTE ACONDICIONADOS P/SU PORTAR OS RISCOS DE CARGA/DESCARGA/TRANSP CONF LEI EM VIGOR Trib Aprox. R\$ 1.807,26 Fed - R\$ 5.576,00 Est - R\$ 0,00 Mun / Fonte:IBPT/empresome 5A16F8 Valor da partilha ICMS da UF Remetente: R\$ 0,00 Valor da partilha ICMS da UF Destino: R\$ 1.640,00 Valor do FCP UF Destino: R\$ 0,00			

FIs 1058
 Proc. Nº 031
 Ass. [Assinatura]

Recebemos de PORTAL DISTRIBUIDORA HOSPITALAR LTDA os produtos constantes na Nota Fiscal indicada ao lado. Destinatário: FUNDO MUNICIPAL DE SAUDE DE VARZEA GRANDE - Avenida CASTELO BRANCO, 2500 - AGUA LIMPA - Varzea Grande/MT		Data de Emissão	06/12/2019	NFe Nº	0000002567
Data de Recebimento	Identificação e Assinatura do Recebedor	Valor Total da Nota	74.600,00	Série	001
 <p>PORTAL DISTRIBUIDORA HOSPITALAR LTDA - PORTAL DISTRIBUIDORA Avenida ALMIRANTE SALDANHA, 1236 - QD.15A LT.01 - VILA MARAJOARA 76270-000 - Jussara - GO - Fone/Fax: 62 3373 3883</p>		<p>DANFE Documento Auxiliar de Nota Fiscal Eletrônica</p> <p>Saida: 1 Entrada: 0 N 0000002567 Série 001 Folha 1/1</p>		<p>Controle do Fisco</p>  <p>Chave de Acesso 5219 1226 5703 6100 0167 5500 1000 0025 6715 9300 6366</p> <p>Consulta de autenticidade do portal nacional de NFe www.nfe.fazenda.gov.br/portal ou no site de Sefaz autorizadas</p>	
Natureza de Operação Venda de Merc Adq/Rec de Terceiros FE		Protocolo de Autorização 152192729990465 - 06/12/2019 - 17:34:37		CNPJ/CPF 28.570.361/0001-67	
Inscrição Estadual 106772309		Inscrição Estadual Sub. Tributária			

Destinatário / Remetente			CNPJ/CPF	Data de Emissão
Nome/Razão Social FUNDO MUNICIPAL DE SAUDE DE VARZEA GRANDE			11.364.895/0001-60	06/12/2019
Endereço Avenida CASTELO BRANCO, 2500 -		Bairro/Distrito AGUA LIMPA	CEP 78125-700	Data Saída/Entrada 06/12/2019
Município Varzea Grande	Fone 65 3694 7541	UF MT	Inscrição Estadual	Hora Saída/Entrada 17:34:00

Fatura										
Nº de emissão	Vencimento	Valor	Nº de duplicata	Vencimento	Valor	Nº de duplicata	Vencimento	Valor	Nº de duplicata	Vencimento
001	06/01/2020	74.600,00								

Cálculo dos impostos							
Base de Cálculo do ICMS	Valor do ICMS	Base Cálculo do ICMS Subs.	Valor do ICMS Subs.	Valor Aprox. dos Trib. (IBPT)	Valor Total dos Produtos		
74.600,00	8.952,00	0,00	0,00	16.792,46	74.600,00		
Valor do Frete	Valor do Seguro	Desconto	Out. Desp. Acoesor.	Valor do IPI	Valor Ocorr.	Valor Total da Nota	
0,00	0,00	0,00	0,00	0,00	0,00	74.600,00	

Transportador / Volumes Transportados							
Razão Social		Frete por Conta		Código ANTT	Placa Veículo	UF	CNPJ/CPF
		9-Sem Transporte					
Endereço				Município	UF	Inscrição Estadual	
Quantidade	Espécie	Marca	Numeração	Peso Bruto	Peso Líquido		

Dados dos Produtos															
Cód. Prod.	Descrição dos Produtos	NCM/SH	CST	CFOP	Med.	Quantidade	Vlr. Unitário	Vlr. Desconto	Vlr. Total	BC Icms	Vlr. Icms	Vlr. IPI	ALIQ. %		Vlr. Aprox. dos Trib.
													ICMS	IPI	
812	POLTRONA HOSPITALAR OBESO INALAMED RB4005-E	94029090	000	6102	UN	5,0000	1.020,0000	0,00	5.100,00	5.100,00	612,00	0,00	12,00		1.148,01
247	POLTRONA HOSPITALAR RB 4005-E INALAMED	94019000	000	6102	UN	50,0000	700,0000	0,00	35.000,00	35.000,00	4.200,00	0,00	12,00		7.875,50
811	POLTRONA HOSPIT.COLETA DE SANGUE NALAMED RB4005-E	94029090	000	6102	UN	30,0000	1.150,0000	0,00	34.500,00	34.500,00	4.140,00	0,00	12,00		7.785,95

Dados Adicionais	
<p>Informações Complementares</p> <p>*** DADOS PARA PAGAMENTO, BANCO DO BRASIL: AG 0639-4 CONTA CORRENTE 20576-1 OU CEF AG 1240 CONTA CORRENTE 1456-0 OP 003 ***NOTA FISCAL EM ATENDIMENTO A ORDEM DE FORNECIMENTO N 4946/2019,REFERENTE AO PREGAO ELETRONICO 03/2019</p> <p>**RT VITORIA CRISTINA RODRIGUES REBOUCAS CRF/GO 15459** DECL ARAMOS QUE OS PROD ESTAO ADEQUADAMENTE ACONDICIONADOS P/SU PORTAR OS RISCOS DE CARGA/DESCARGA/TRANSP CONF LEI EM VIGOR Trib Aprox. R\$ 4.110,46 Fed - R\$ 12.682,00 Est - R\$ 0,00 Mun / Fonte:IBPT/empresome 5A16F8 Valor da partilha ICMS da UF Remetente: R\$ 0,00 Valor da partilha ICMS da UF Destino: R\$ 3.730,00 Valor do FCP UF Destino: R\$ 0,00</p>	<p>Informações Adicionais do Fisco</p>

Fls 1059
 Proc. Nº 031
 Ass. [Assinatura]

UNIVERSIDADE FEDERAL DO RIO DE JANEIRO
PRÓ-REITORIA DE ADMINISTRAÇÃO
SECRETARIA DE FINANÇAS
UNIDADE ADMINISTRATIVA FINANCEIRA

RECEIVO DE PAGAMENTO
 Nº: _____
 Data: ____/____/____

VALOR: R\$ 28.570,00

RECEBENTE: _____

DESCRIÇÃO: _____

DATA: _____

INSCRIÇÃO ESTADUAL: _____

CNPJ: _____

MUNICÍPIO MUNICIPAL DE SAÚDE DE MARZEA GRANDE
SECRETARIA MUNICIPAL DE SAÚDE
DEPARTAMENTO DE SAÚDE DE MARZEA GRANDE

RECEBENTE: _____

DESCRIÇÃO: _____

DATA: _____

INSCRIÇÃO ESTADUAL: _____

CNPJ: _____

Item	Descrição	Valor	Total
1
2
3
4
5
6
7
8
9
10
11
12
13
14
15
16
17
18
19
20
21
22
23
24
25
26
27
28
29
30
31
32
33
34
35
36
37
38
39
40
41
42
43
44
45
46
47
48
49
50
51
52
53
54
55
56
57
58
59
60
61
62
63
64
65
66
67
68
69
70
71
72
73
74
75
76
77
78
79
80
81
82
83
84
85
86
87
88
89
90
91
92
93
94
95
96
97
98
99
100

RECEBENTE: _____

DESCRIÇÃO: _____

DATA: _____

INSCRIÇÃO ESTADUAL: _____

CNPJ: _____



PATRIMÔNIO SMS/VG

Fundo Municipal de Saúde

Recebemos de PORTAL DISTRIBUIDORA HOSPITALAR LTDA os produtos constantes na Nota Fiscal indicada ao lado. Destinatário: FUNDO MUNICIPAL DE SAÚDE DE VARZEA GRANDE - Avenida CASTELO BRANCO, 2500 - AGUA LIMPA - Varzea Grande/MT
 SAUDE DE VARZEA GRANDE - Avenida CASTELO BRANCO, 2500 - AGUA LIMPA - Varzea Grande/MT
 CNPJ: 11.364.895/0001-60
 Recebi em 19/12/2019
 NFe N° 0000002606
 Série 001

DANFE
 Documento Auxiliar de Nota Fiscal Eletrônica

Ass: [Assinatura]

Saldo: 1
 Entrada: 0
 N 0000002606
 Série 001
 Folha 1/1

Controlador Fiscal

Chave de Acesso: 5219 1226 5703 6100 0167 5500 1000 0028 0512 4433 6662

Consulta de autenticidade do portal nacional de NFe: www.nfe.gov.br/portal ou no site de Sefaz autorizadora

Protocolo de Autorização: 152192765917943 - 19/12/2019 - 13:40:56

CNPJ/CPF: 26.570.361/0001-67

PORTAL DISTRIBUIDORA HOSPITALAR LTDA
 Avenida ALMIRANTE SALDANHA, 1238 - QD.15A LT.01 - VILA MARAJÓARA
 76270-000 - Jussara - GO - Fone/Fax: 62 3373 3883

Natureza de Operação: Venda de Merc Adq/Rec de Terceiros FE

Inscrição Estadual: 108772309

Inscrição Estadual Sub. Tributantes

Destinatário / Remetente

Nome/Razão Social: FUNDO MUNICIPAL DE SAUDE DE VARZEA GRANDE. CNPJ/CPF: 11.364.895/0001-60 Data de Emissão: 19/12/2019

Endereço: Avenida CASTELO BRANCO, 2500 - Bairro/Distrito: AGUA LIMPA CEP: 78125-700 Data Saída/Entrada: 19/12/2019

Município: Varzea Grande UF: MT Inscrição Estadual: Hora Saída/Entrada: 13:38:00

Fone: 65 3894 7541

Fatura

Nº da fatura	Vencimento	Valor	Nº da fatura	Vencimento	Valor	Nº da fatura	Vencimento	Valor	Nº da fatura	Vencimento	Valor
001	20/12/2020	11.400,00									

Cálculo dos impostos

Base de Cálculo de ICMS	Valor de ICMS	Base Calc. de ICMS Subs	Valor de ICMS Subs	Valor Aprox. dos Trib. (BPT)	Valor Total dos Produtos	
11.400,00	1.368,00	0,00	0,00	2.566,14	11.400,00	
Valor de Frete	Valor de Seguro	Desconto	Otz. Desp. Agessor.	Valor de IPI	Valor Deston.	Valor Total da Nota
0,00	0,00	0,00	0,00	0,00	0,00	11.400,00

Transportador / Volumes Transportados

Razão Social: Frete por Conta: 9-Sem Transporte Código ANTT: Placa Veículo: UF: CNPJ/CPF:

Endereço: Município: UF: Inscrição Estadual:

Quantidade: Especie: Marca: Numeração: Peso Bruto: Peso Líquido:

Dados dos Produtos

Cod. Prod.	Descrição dos Produtos	NCM/SH	CST	CFOP	Med.	Quantidade	Vlr. Unitário	Vlr. Desconto	Vlr. Total	BC ICMS	Vlr. ICMS	Vlr. IPI	ALIQ. %		Vlr. Acres. dos Trib.
													ICMS	IPI	
825	CARRO DE EMERGENCIA RB-3003-PT BIALAMED	94032000	000	6102	UN	2,0000	2.000,0000	0,00	4.000,00	4.000,00	480,00	0,00	12,00		900,48
891	SOFA CAMA RB-9090RL INALAMED	94028090	000	6102	UN	4,0000	1.850,0000	0,00	7.400,00	7.400,00	892,00	0,00	12,00		1.665,74

Dados Adicionais

Informações Complementares: *** DADOS PARA PAGAMENTO, BANCO DO BRASIL: AG 0839-4 CONTA CORRENTE 20576-1 OU CEF AG 1240 CONTA CORRENTE 1456-0 OP-003 ***
 NOTA FISCAL EM ATENDIMENTO A ORDEM DE FORNECIMENTO N 4936, REFERENTE AO PREGAO ELETRONICO 03/2019
 ***RT VITORIA CRISTINA RODRIGUES REBOUCAS CRF/GO 15459** DECL
 ARAMOS QUE OS PROD ESTAO ADEQUADAMENTE ACONDICIONADOS P/SU
 BORTAR OS RISCOS DE CARGA/DESCARGA/TRANSP CONF LEI EM VIGOR
 Aprox. R\$ 628,14 Fed - R\$ 1.938,00 Est - R\$ 0,00 Mun / Fonte:IBPT/empresome 5A16F8
 Valor da partilha ICMS da UF Remetente: R\$ 0,00
 Valor da partilha ICMS da UF Destino: R\$ 570,00
 Valor do FCP UF Destino: R\$ 0,00

Informações Adicionais do Emissor:

Fis 1060
 Proc. N° 031
 ASS. [Assinatura]

PATRIMÔNIO SMS/VG

Fundo Municipal de Saúde

Recebemos de PORTAL DISTRIBUIDORA HOSPITALAR LTDA os produtos constantes na Nota Fiscal indicada ao lado. Destinatário: FUNDO MUNICIPAL DE SAÚDE DE VARZEA GRANDE - Avenida CASTELO BRANCO, 2500 - AGUA LIMPA - Varzea Grande/MT

CNPJ: 11.364.895/0001-60

Recebi em 19/12/2019

NFe N° 000002607

Série 001

Valor Total: R\$ 3.700,00

DANFE
Documento Auxiliar da Nota Fiscal Eletrônica

Saída: 1
Entrada: 0
N 000002607
Série: 001
Folha 1/1

1

PORTAL DISTRIBUIDORA HOSPITALAR LTDA - PORTAL DISTRIBUIDORA
Avenida ALMIRANTE SALDANHA, 1238 - QD. 15A LT. 01 - VILA MARAJOARA
75270-000 - Jussara - GO - Fone/Fax: 62-3373-3883

Chave de Acesso: 5219 1226 5703 6100 0167 5500 1000 0026 0716 2210 1810

Consulta de autenticidade do portal nacional de NFe: www.nfe.fazenda.gov.br/portal ou no site de Sefaz autorizadora

Protocolo de Autoração: 152192765924459 - 19/12/2019 - 13:43:12

Inscrição Estadual: 106772309

Inscrição Estadual Sub. Tributada

CNPJ/CPF: 26.570.361/0001-67

Destinatário / Remetente

Razão Social: FUNDO MUNICIPAL DE SAÚDE DE VARZEA GRANDE

CNPJ/CPF: 11.364.895/0001-60

Data de Emissão: 19/12/2019

Endereço: Avenida CASTELO BRANCO, 2500 -

Bairro/Distrito: AGUA LIMPA

CEP: 78125-700

Data Saída/Entrada: 19/12/2019

Município: Varzea Grande

Fone: 65 3694 7541

UF: MT

Inscrição Estadual

Hora Saída/Entrada: 13:41:00

Fatura

Nº de Ordem	Vencimento	Valor	Nº de Ordem	Vencimento	Valor	Nº de Ordem	Vencimento	Valor	Nº de Ordem	Vencimento	Valor
001	20/01/2020	3.700,00									

Cálculo dos Impostos

Base de Cálculo do ICMS	Valor do ICMS	Base Cál. do ICMS Subst.	Valor do ICMS Subst.	Valor Aprox. dos Trib. (IBPT)	Valor Total dos Produtos
3.700,00	444,00	0,00	0,00	832,87	3.700,00

Valor do Frete	Valor do Seguro	Desconto	Out. Desp. Acred.	Valor do IPI	Valor Descont.	Valor Total da Nota
0,00	0,00	0,00	0,00	0,00	0,00	3.700,00

Transportador / Volumes Transportados

Razão Social: 9-Sem Transporte

Código ANTT: 9-Sem Transporte

Placa Veículo: UF: CNPJ/CPF:

Endereço: Município: UF: Inscrição Estadual:

Quantidade: Especificação: Marca: Remessa: Peso Bruto: Peso Líquido:

Dados dos Produtos

Ord. Prod.	Descrição dos Produtos	NCM/SH	CST	CFOP	Med.	Quantidade	Vlr. Unitário	Vlr. Desconto	Vlr. Total	BC ICMS	Vlr. ICMS	Vlr. IPI	ALIQ. %	Vlr. Agrep. dos Trib.
001	SOPA CAMA RS-3030RL INALAMED	9402950	000	6102	UN	2,0000	1.850,0000	0,00	3.700,00	3.700,00	444,00	0,00	12,00	832,87

Dados Adicionais

Informações Complementares: *** DADOS PARA PAGAMENTO, BANCO DO BRASIL: AG 0639-4 CONTA CORRENTE 20576-1 OU CEF AG 1240 CONTA CORRENTE 1456-0 OP 003 ***NOTA FISCAL EM ATENDIMENTO A ORDEM DE FORNECIMENTO N 4946,REFERENTE AO PREGAO PRESENCIAL 03/2019

***RT VITORIA CRISTINA RODRIGUES REBOUCAS CRF/GO 16459** DECL ARAMOS QUE OS PROD ESTAO ADEQUADAMENTE ACONDICIONADOS P/SU PORTAR OS RISCOS DE CARGA/DESCARGA/TRANSP CONF LEI EM VIGOR Trib Aprox. R\$ 203,87 Fed - R\$ 629,00 Est - R\$ 0,00 Mun / Fonte:IBPT/empresome 5A16F8

Valor da partilha ICMS da UF Remetente: R\$ 0,00

Valor da partilha ICMS da UF Destino: R\$ 185,00

Valor do FCP UF Destino: R\$ 0,00

Informações Adicionais do Fisco:

Fls 1061

Proc. N° 031

Ass: [Assinatura]